

User manual

Інструкція з експлуатації
Navodila za uporabo

FULL FACE MASK
МАСКА ПОВНОЛИЦЬОВА
CELOOBRAZNA MASKA

DEZEGA D-VISION MD

MADE IN TURKEY

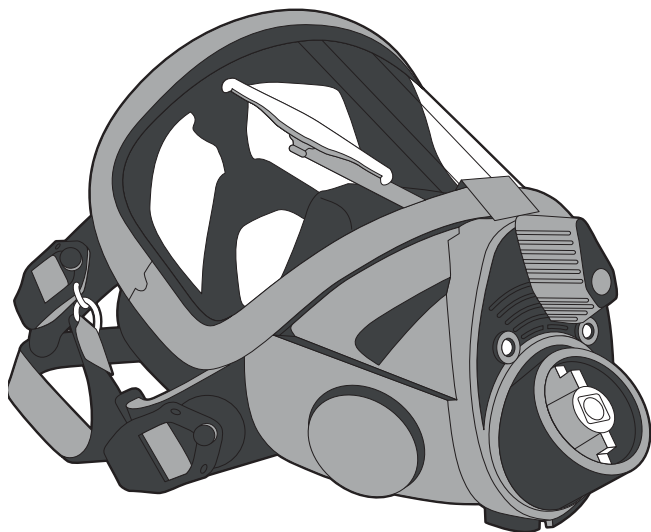

EN

UK

SL

EN136:1998



0477

Category III

ДСТУ EN:136:2003



001

SKTB.08.MD.00.00.000 PƏ-U1
MD-E-11E-UNUNUN
MD-E-22E-UNUNUN
MD-E-32E-UNUNUN
MD-C-11C-UNUNUN
MD-C-22C-UNUNUN
MD-C-32C-UNUNUN

Red. 01.05.2023_V5

DEZEGA[®]

LIFELONG SAFETY EXPERIENCE

EN	USER MANUAL.....	3
UK	ІНСТРУКЦІЯ З ЕКСПЛУАТАЦІЇ.....	25
SL	NAVODILA ZA UPORABO.....	47

COMPLIES WITH:
ВІДПОВІДАЄ ВИМОГАМ:
SKLADNOST Z:
EN 136:1998 (CL3), ДСТУ EN 136:2003 (CL 3)

USER manual

FULL FACE MASK

DEZEGA D-VISION MD

EN

CONTENTS

INTRODUCTION.....	5
1. ACCIDENT PREVENTION REGULATIONS.....	5
2. CHARACTERISTICS AND PURPOSE	7
3. USE	9
4. MAINTENANCE.....	12
5. CLEANING AND DISINFECTION.....	16
6. TRANSPORTATION AND STORAGE.....	17
7. DISPOSAL.....	17
8. ORDER DETAILS	18
ANNEX.....	23

INTRODUCTION

This User manual is intended to study the design and the rules for use of the full face masks DEZEGA D-VISION MD (hereinafter the mask) for compressed oxygen closed-circuit self-contained breathing apparatus with normal and positive pressure (hereinafter the breathing apparatus). It also contains instructions for the proper use of the mask.

The manual describes the operation principle, the design, the rules for preparing the mask for use, the procedure for technical condition check, and recommendations for its use and maintenance.

A range of symbols is used in the manual to attract the user's attention to the features, problems and dangerous situations, arose when using and maintaining the mask.



NOTE!

This symbol contains additional information about the rules, techniques and recommendations for the proper use of the mask.



CAUTION!

This symbol indicates a dangerous situation that, if not avoided, could lead to equipment damage, personal injury, or even death of the user or service personnel.



DANGEROUS!

This symbol indicates an unavoidable dangerous situation that, if no precautions are taken, could lead to serious injury or death of the user.

1. ACCIDENT PREVENTION REGULATIONS

1.1. Rules of use

The mask is manufactured as per the requirements of EN 136:1998 and DCTV EN 136:2003. It is not a full-fledged respiratory protection device. It serves as a facepiece for use with normal or positive pressure breathing apparatus (P-30EX and others).

Used in conjunction with breathing apparatus, the mask is considered a respiratory protective equipment (RPE). The mask itself (all modifications as indicated in section 8.2), is classified as the PPE of category III according to the REGULATION 2016/425/EU, and CL 3 as per EN 136:1998 (CL3), and DCTV EN 136:2003.

Notified Body involved in the conformity assessment of PPE – ITALCERT S.r.l., V.le Sarca 336 - 20126 MILANO (No. 0426).

Notified Body involved in the periodical factory production control with supervised product checks according to REGULATION 2016/425/EU – Eurofins Product Testing Italy S.r.l., Via Courgnè , n.21, 10156 TORINO, ITALY (No. 0477).

EU declaration of conformity is supplied with the full face mask. Please contact manufacturer for a copy.

When using the mask, the requirements specified in this user manual must be observed. In particular, it is necessary to read and take into account the safety rules and information on the mask use and operation. National regulations and legislation in the country, where the mask is used, also should be taken into account.

The mask is ready for use, antistatic and sturdiness to open flame. The mask is intended for use in potentially explosive atmospheres.

**NOTE!**

Follow the instructions provided in this user manual.

To avoid critical situations read the recommendations and rules before using the mask for the first time and observe them in its further use.

**DANGEROUS!**

Violation of the rules of use, storage or maintenance of the mask can affect its operation and thereby endanger the life of the user.

Before using the mask, perform a visual inspection and check its operability and tightness. It is prohibited to use the mask if:

- It has not passed the functional check or it is damaged;
- Commissioning and maintenance were not carried out by qualified specialists;
- Non-original spare parts were used during maintenance.

People with beards, scars and other face injuries or those wearing glasses will not be able to use the mask safely, because the mentioned factors affect negatively the obturation contour and the air tightness of the mask.

**CAUTION!**

Insufficient obturation may cause the penetration of the air or the hazardous gas from the surrounding atmosphere inside the mask.

Using the mask for other purposes or in any other way than indicated herein or neglecting the instructions and requirements described herein is inadmissible. Also applies to the unauthorized modifications of the product made by persons who are not employees or authorized by DEZEGA SP GUVENLIK URUNLERI SAN. VE TIC. A.S.

1.2. Information on liability

DEZEGA SP GUVENLIK URUNLERI SAN. VE TIC. A.S. is not liable for damages caused by improper use of the product or by its use for purposes other than indicated. Only the owner of the mask is responsible for its integrity and use.

In case of violation of the requirements of this user manual or any of its transportation or storage conditions, the user shall lose the right for compensation and warranty service of the mask.

The manufacturer has the right to make minor constructive changes to the mask design without informing user about them. These minor constructive changes do not affect the mask work or worsen its operational characteristics.

1.3. Manufacturer warranty

The manufacturer guarantees the compliance of its masks with the requirements indicated above in case when all conditions of transportation, storage, and operation of the product are met.

The warranty period of the mask, as well as its service life are specified on the label to the mask.

**NOTE!**

The warranty does not apply to the masks if the conditions of transportation, storage and operation were improper due to the fault of the consumer. White or gray deposits on rubber surfaces are acceptable and are not considered a defect (see section 3.1).

2. CHARACTERISTICS AND PURPOSE

Mask satisfies the performance requirements of the standard EN 136:1998 (CL3) used for the designing stage, considered to be resistant to flame (at the temperature 950 ± 50 °C for period not more than 5 sec.) and heat radiation (with the energy flux 8 kW/m^2 at distance not less 175 mm for time of 20 min). Inhalation and exhalation breathing resistance are below 0,6 mbar, when tested at sinusoidal flow 50l/min (25 cycles/min, 2,0 l/stroke). Effective field of vision not less than 70 %, related to the natural field of vision. Detailed technical characteristics are specified on the label to the mask.

Masks are designed to protect the respiratory system in conditions unsuitable for breathing, as well as to protect the face and eyes from the effects of the irritating effect of smoke and elevated temperatures (due to tightness, resistance to fire / heat and mechanical strength of the visor mask (clauses 7.5, 7.6, 7.7, 7.14, 7.16 of EN 136) during the work of emergency rescue units, the performance of routine and service work assembled with self-contained closed-circuit compressed oxygen breathing apparatus.

The mask must be used only at an ambient temperature from -20 to $+60$ °C and the relative humidity of up to 100 % at the temperature $+40$ °C.

2.1. Mask design options

- Connector: central bush with a thread 5/16";
- Mask body and inner mask material: EPDM (ethylene-propylene rubber) or chloroprene;
- Mask body size: small (S), medium (M/L), large (XL);
- Inner mask size: medium (M), large (L);
- Head-harness material: EPDM or chloroprene.

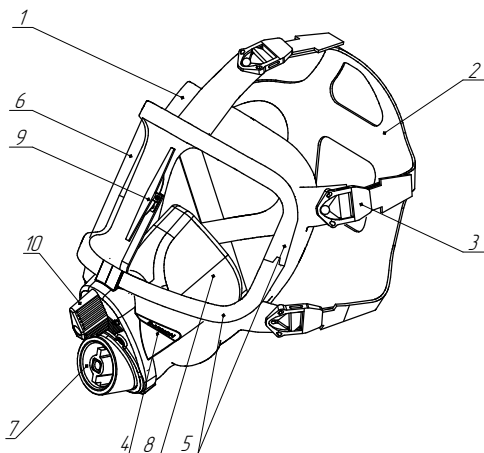

Fig. 1. General view

Pos.	Name
1	Mask body
2	Head harness
3	Buckle
4	Shield
5	Visor frame
6	Visor
7	Connector complete with a speech membrane
8	Inner mask
9	Wiper
10	Flywheel

2.2. Marking

The mask is marked with the following designations:

- **On the bottom of the connector:**

EN 136:1998 CL 3: reference standard used for the design and certification of the PPE and class number;

 : marking of conformity;

0477: identification number of Notified Body involved in the periodical factory production control with supervised product checks according to REGULATION 2016/425/EU;

ДСТУ EN 136:2003 CL 3: reference to harmonised standard used for the design and certification of the PPE and class number;

 : marking of conformity;

001: identification number of Notified Body involved in the control procedure;

DEZEGA[®]: trade mark;

DEZEGA SP: identification of the manufacturer;

«DEZEGA D-VISION MD» product name;

«Art. MD-E-21E-UN»: type identification marking. Article explanation is given in section 8.2;

SSSSSTMMYY: 5 digits of serial number, and Manufacturing date in format MM - month and YY - year, symbol «T» between product number and manufacturing date, according to the place of origin - Turkey;

Made in Turkey/

Зроблено в Туреччині:

place of origin;

 : symbol «read the manual».

- **On mask body:**

S/ML/XL: mask body size;

part production code: production date and indication of batch.

- **On inner mask:**

M/L: inner mask size;

part production code: production date and indication of batch.

- **On head harness:**

DEZEGA[®]: trade mark.

- **On the connector shield:**

DEZEGA[®]: trade mark;

«DEZEGA D-VISION»: inscription.

- **On the visor:**

 : marking of conformity;

0598: identification number of the notified body participating in the periodic factory production control of the visor as a component of the mask.

3. USE

3.1. Environmental safety and protection requirements

During storage, transportation or operation of the mask, white or gray deposit may appear on the surface of the rubber parts, forming a protective film to protect the mask surface from aging and destruction. Deposits does not affect the technical characteristics and protective properties of the mask, and together with other parts and the mask in general, is safe for the environment and human health in accordance with the requirements specified in the above regulatory documents and manual.

Physically healthy people who have undergone a medical examination in accordance with the established procedure are allowed to work in the mask.

Those who use the mask must acknowledge and follow the requirements of the user manual.

The mask must be used only of the fitting size.

3.2. Preparation for use

Before using the mask, make sure that the mask and its components are free of any defects or damage. It is necessary to choose a combination of an external body and the internal mask for each user individually in order to ensure better fit and air tightness in the line of obturation.



NOTE!

Possible options of the mask design are provided in section 2.1.

DEZEGA sizing guidelines are made for initial mask choice, see the Annex and follow instructions for mask size choosing.

Independently from initial mask size choice – it is recommended to ensure that the mask fits you. Start with a standard combination (the average dimensions of the mask body M/L and the inner mask M), which usually are suitable for most users. If this combination does not provide sufficient tightness another combination should be selected.



DANGEROUS!

Users must use masks only of their own size.



IMPORTANT!

Make sure that your hair, mask elements or other objects do not get under the seal line; otherwise, the mask will not seal tightly.

A ready-to-use mask is worn on a belt or on the chest attached to the breathing apparatus. Several drops of the anti-fogging agent, for example DEZEGA Clear-Vision, must be applied to the wiper blade and to the mask visor according to the manufacture requirements before using the mask. We strongly recommend the use of antifogging products approved by the manufacturer.

When the visor gets foggy and visibility deteriorates turn the wiper blade flywheel to remove the condensate.



NOTE!

Do not use the mask with a dry wiper blade.

3.3. Putting on the mask

1. Extend the straps of the head harness as much as possible.
2. Stretch the head harness with both hands.
3. Put your chin into the mask and pull the head harness straps over your head (figure 2). Pulling the straps, make sure that the head harness is correctly seated and not twisted.

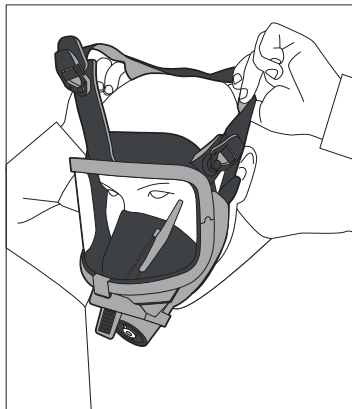

Fig. 2

4. Adjust the mask on your face and tighten the belts securely and evenly, as shown in Figure 3. Firstly, tighten the lower belts; then the temporal ones; and, lastly, the front ones. To loosen tension, slightly pull off the buckles, which will slightly lower the straps back.



Fig. 3

3.4. Checking the closeness of fitting

To check whether the mask body is fitted properly to the face follow the steps described below before each use.

1. Put on the mask according to instructions given in section 3.3 of the manual.
2. Close the mask connector with your palm (figure 4).
3. Fit test with the help of inhalation: when inhaled the negative pressure is required; for this, take a deep breath and create a vacuum under the mask and hold your breath for a few seconds: the underpressure under the mask must remain unchanged.
4. If necessary, retighten the belts. If the fit test is failed, do not use the mask.

After the satisfactory check the mask can be connected to the breathing apparatus.

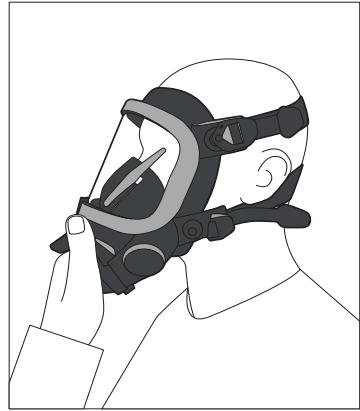

Fig. 4



DANGEROUS!

Checking for a tight fit of the mask is required before each use.

3.5. Removing the mask

1. Loosen the head harness by pulling the buckles forward with your thumbs (figure 5).



Fig. 5

2. Take the mask by the shield and remove it over your head (figure 6).



Fig. 6

4. MAINTENANCE

4.1. Maintenance instructions

Repair and maintenance must be carried out only by authorized service center, except operations directly described in this user manual.

Operations described in sections 4.8 and 4.9 - must be performed only by persons trained certified and authorized by the manufacturer, because it can increase (cause) the risk of damage of the mask or improper sealing. For all other repairs not described in this manual - authorization of the manufacturer required for every single case.

The modifications of the mask or parts not specified and not approved by the manufacturer - are forbidden and can lead to failure of the mask and the voiding of warranty.

The manufacturer is not liable for damages caused by incorrect or improper use of the mask or due to technical maintenance by any other company (including trained and certified end users who obtain authorization from DEZEGA to perform such activities), except DEZEGA SP GUVENLIK URUNLERI SAN. VE TIC. A.S. or its authorized manufacturers / service centers.

CAUTION!

The mask must be repaired only by persons authorized by the manufacturer.

4.2. Intervals between maintenance cycles

Activity	Maximum Intervals				
	Before use	After use	Every six months	Every two years	Every six years
Cleaning and disinfection*)		X		X	
Visual inspection, checking the serviceability and air-tightness**		X	X		
Speech membrane replacement					X
O-ring of the speech diaphragm replacement					X
Fit test by the user	X				

* Cleaned and disinfected masks must be stored airtight-packed for 2 years. Otherwise, the mask must be cleaned and disinfected at least once per six months. After each cleaning and disinfection the bodies of the masks must be inspected.

** For airtight-packaged masks that are not affected by increased climatic and mechanical load (for example, during transportation), this interval can be increased up to 2 years.

4.3. Visual inspection and serviceability check

Visual inspection:

1. Mask elements for damages such as deformation, adhesion, fracture or thermal damage, as well as for cracks or other signs of wear on external and internal parts.
2. Mask elements must fit tightly to each other without skewing and foreign objects at the conjunctions.
3. Items with defects or damage must be replaced immediately.

Serviceability check:

1. After visual inspection of the mask, it is necessary to test the movement of the wiper. The flywheel must not have a backlash; when turning the wiper, the extreme positions must be achieved without significant effort.
2. The wiper blade must not be damaged; it must be clean, fit tightly against the inside of the visor over the entire area and not leave any scratches on the glass surface.
3. Head harness buckles must fix the straps reliably and prevent their self-loosening. When the buckles are loosened, the head harness straps must move freely in them.
4. The connecting thread must correspond to the type indicated on the mask label and be serviceable. The connecting screw must be screwed in without significant effort until the thread completely enters the center bushing. In case of incomplete screwing or detection of the significant resistance when screwing, clean the hole of dirt and check the condition of the thread.

4.4. Mask air-tightness check

For this test, it is necessary to use special mask control instruments and devices, which are supplied by the manufacturer upon the customer's order see Section 8.4 for extras.



NOTE!

To test the mask for leakage with DEZEGA CheckUp, it is recommended to use the Dummy Head DEZEGA DH 1000.

The mask is checked for leaks according to the corresponding user manual of the control device.

The check procedure is as follows:

1. Connect the Dummy Head DEZEGA DH 1000 (hereinafter Dummy Head) to the control device.
2. Close the hole on the front side of the head with the supplied plug.
3. Check the tightness of the control device with the attached Dummy head according to user manual.
4. After the successful check, remove the plug and put the mask on the Dummy Head.
5. Tighten the head harness belts and make sure that the mask body fits tightly over the entire area of the Dummy Head. To facilitate sealing, the Dummy Head can be moistened with water or a special water-containing gel in the line of obturation when the mask is put on.
6. Close the mask connector securely with plug. The plug and connection screw is delivered by the manufacturer upon the customer's order (see section 8.4).
7. Using a control device, create a negative system pressure of 1000 Pa (10 mbar).
8. Measure the pressure change in 1 minute. The mask is considered airtight if the pressure drop does not exceed 100 Pa (1 mbar) per minute.

If the pressure drop exceeds 100 Pa (1 mbar) per minute, the detachable connections of the mask must be checked, as well as proper assembly of the mask and the control device. Then put the mask on the Dummy Head and repeat the test. If leakage cannot be stopped, contact the Service Centre for repair.



CAUTION!

Leaking masks must not be used.

4.5. Speech membrane and o-ring replacement

1. Lower the membrane lock-spring downwards (figure 7, item 1).
2. Pull out the speech membrane by pulling it upwards (figure 7, item 2).
3. Install a new O-ring into the new speech membrane.
4. Install the speech membrane into place, making sure that the protrusion on its housing fits in the groove of the seat, and lock it in place.
5. Check the mask for air tightness [section 4.4].

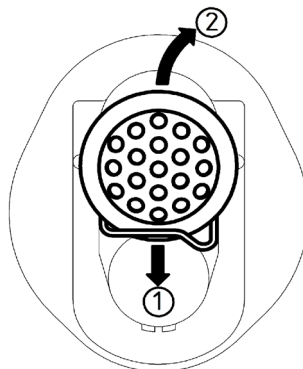

Fig. 7

4.6. Wiper blade replacement

1. Pull out the rubber plug.
2. Loosen the screw securing the wiper.
3. Pull out the wiper.
4. Remove the screw (figure 8, pos. 1) from the nut (figure 8, pos. 2) that fixes the brush (figure 8, pos. 3), and replace it.
5. Assemble the mask by following the steps in the reverse order.
6. Check the mask for air tightness [section 4.4].

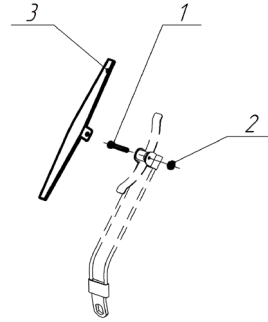

Fig. 8

4.7. Replacing the inner mask

The replacement must be performed in the following order:

1. Taking the inner mask at the top of the nosing, pull it from the groove of the connection box.
2. To install the inner mask, pull out the bottom edge of the mask body and install the inner part into the groove of the connection box, starting from top to bottom, along the entire contour of the groove.

Make sure that the inner mask is aligned properly and not skewed.

4.8. Visor replacement



NOTE!

Special skills and knowledge are required to perform this operation.



CAUTION!

This operation must be performed only by persons trained, certified and authorized by the manufacturer.

1. Remove the screws (figure 9, pos. 1) from the visor frame (figure 9, pos. 2).
2. Pull the parts of the frame apart and remove the upper half of the frame.
3. Remove the visor (figure 9, pos. 3) from the groove in the mask body (figure 9, pos. 4).
4. Place the visor into the groove, aligning it along the centerline. Make sure the body of the mask evenly covers the visor along the contour.
5. Install the upper half of the frame and tighten the halves with screws.
6. Check the mask for air tightness [section 4.4].

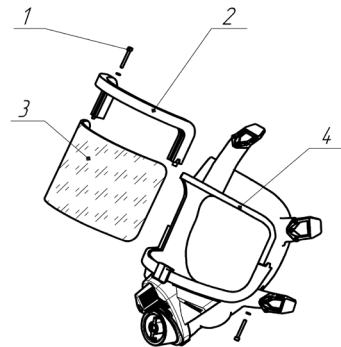

Fig. 9

5. CLEANING AND DISINFECTION

Cleaning and disinfection of the mask must be carried out according to the cleaning schedule at intervals specified in section 4.2.

5.1. Cleaning

After each use, the mask must be wiped with a damp soft cloth to remove sweat and condensation. In case of severe contamination, the mask can be disassembled and washed with a neutral detergent dissolved in water at temperatures up to +40 °C, if necessary.



CAUTION!

Prohibited to clean rubber and silicon parts with solvents such as acetone, alcohol etc. and products containing abrasive particles.

Should be used only detergents recommended by the DEZEGA.

Cleaning should be performed in the following order:

1. Remove the inner mask.
2. Remove speech membrane as shown in section 4.5.
3. Clean the mask with warm water and a neutral detergent dissolved in water at temperature up to +40 °C. Rinse thoroughly under running water.
4. Disinfect the mask. The removed parts should be cleaned and disinfected separately.
5. Dry the mask and the components. Assemble the mask by following the steps in the reverse order.
6. Check the mask for air tightness [section 4.4].

5.2. Disinfection

The mask should be disinfected when commissioned, during the annual inspection, after each use, under the doctor's instructions after the detection of infectious diseases, and when it is delivered over for a long period of storage (over a month).



CAUTION!

Usage of organic solvents (petrol, kerosene, acetone) for disinfection is prohibited.

Should be used only disinfectors recommended by the DEZEGA to avoid components damage.

Disinfection should be carried out in the following order:

1. Disassemble and clean the mask [section 5.1].
2. Disinfect the mask with the recommended disinfectant. Dip the mask into a disinfectant for 15 minutes.
3. Rinse the mask thoroughly under running water.
4. Dry the mask and the components. Assemble the mask.
5. Check the mask for air tightness [section 4.4].

6. TRANSPORTATION AND STORAGE

Transportation of packaged masks must be carried out in closed transport. Masks must be stored in transport packaging in a dry, dust-free environment in compliance with the storage conditions of Category 1 (no restrictions due to the impact of a combination of climatic factors), separately from flammable substances and substances that can worsen the properties of mask materials.

The masks must be packed in the original packaging of the manufacturer with the marking for the transportation separately from self-contained closed-circuit compressed oxygen breathing apparatus.

If the mask has been previously used, it must be cleaned, disinfected and dried before being delivered for storage in a dry, cool, dust-free place in the appropriate bag or in the original package so that it does not become deformed. Storage temperature: from -15 °C to +25 °C.

During storage, the boxes with masks must be protected from direct sunlight and be at least 1 m away from the heating devices.



CAUTION!

The boxes with masks must not be exposed to direct sunlight or heat radiation.

7. DISPOSAL

Disposal of the mask must be carried out in accordance with the rules and regulations of the country in which it is operated. For this purpose, apply for clarifications to the relevant government agencies.

Pos.	Part name	Quantity
10	SKTB.08.MD.00.00.003 Flywheel	1
11	SKTB.08.MD.00.00.005 Washer	1
12	Mask body Size S, EPDM	1
12a	Mask body Size S, NR	1
12b	Mask body Size M-L, EPDM	1
12c	Mask body Size M-L, NR	1
12d	Mask body Size XL, EPDM	1
12e	Mask body Size XL, NR	1
13	SKTB.08.MD.00.00.015 Spring	1
14	32972-51 Visor, Hard coated, anti-fog	1
15	99726-11 Screw, MC6S M3 x 25 A4	2
16	Hexagon socket button head screw GOST ISO 7380-1 - M3 x 10 - A2-080	4
17	O-Ring 006-009-19-2-5 ГОСТ 18829-2017	1
18	99372-51 Speech diaphragm	1
19	31306-02 Head Harness Facelift DEZEGA	1
20	95002-06 Inner mask, EPDM, Medium	1
20a	95002-07 Inner mask, NR, Medium	1
20b	96756-06 Inner mask, Large, EPDM	1
20c	96756-07 Inner mask, NR, Large	1
21	32038-01 Head harness buckle, assy	5
22	95016-02 Mushroom	5
23	99781-01 Locking washer	2
24	Washer ISO 7089-3-200HV-A2	2
25	Spring lock washer DIN 7980-3-A2	2

8.2. Ordering the full face mask

Example of designation of the mask in technical documentation and when ordering:
 Full face mask DEZEGA D-VISION MD-E-21E-UNUNUN-5-10-1

Article explanation:

MD-E-21E-UNUNUN-5-10-1

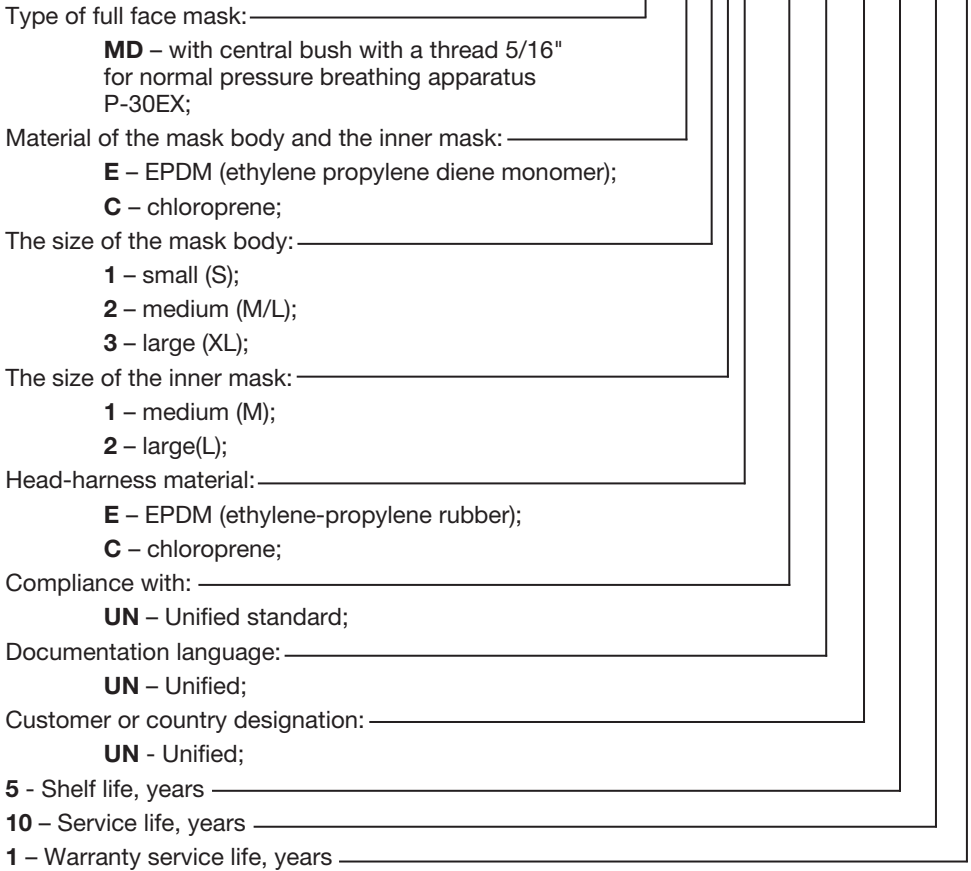

8.3. Scope of supply

The mask is delivered in accordance to order and article (see section 8.2) and with minimum complete set described below:

- Full face mask DEZEGA D-VISION (assembly) - 1 pc.
- Special screw - 1 pc.
- Mask bag (For mask storage) - 1 pc.
- User manual - 1 pc.
- Label - 1 pc.
- Tag (for applying personal information) - 1 pc.
- Cover (To protect the tag) - 1 pc.
- Packing - 1 pc.

8.4. Control devices and accessories that are additionally supplied by separate order

Name	Description
21.200-3/D-RUEU-2 DEZEGA Clear-Vision, 100 ml	Anti-fogging agent (spray), 100 ml
Bracket SKTB.08.MDQF.10.00.002	Bracket for external speaking device
04.DH1-EUEN-5-1 DEZEGA DH 1000	A Head (Dummy Head) for connecting the mask to the control device
EBV250/D-RUEN-3 DEZEGA D-Tight, 250 g	Gel for increasing the airtightness of the Dummy and FFM body connection and reducing the wear of Dummy rubber parts
DC2-1111-1000-F DEZEGA CheckUp	Multipurpose digital control device for testing the mask for leaks
DEZEGA Sizing Tool	Tool for assistance in initial selection of the correct mask size
Mask bag SKTB.08.MD.12.04.000	For mask storage
Neck strap SKTB.08.MDQF.02.00.000	To handle while cleaning, disinfection, drying and storing the mask
Plug SKTB.08.MD.12.08.000	To check the mask for air tightness (MD series)
Special screw P30.05.120A	To connect the mask to the breathing apparatus with a 5/16" thread
Screw MП.03.01.000	For the plug SKTB.08.MD.12.08.000 with a 5/16" thread
Tag SKTB.08.MD.12.00.002	To apply user initials
Cover SKTB.08.MD.12.00.001	To protect the tag SKTB.08.MD.12.00.002

Address of the authorized Service Center.

Contact with local representative in your country or call for DEZEGA headquarters to get information about Service Center in your region.

Legal address of the manufacturer.

DEZEGA SP GÜVENLİK ÜRÜNLERİ SANAYİ VE TİCARET ANONİM ŞİRKETİ
EGE SERBEST BÖLGESİ ZAFER SB MAH. NİLÜFER

SK.NO:30 GAZİEMİR, İZMİR

Tel.: +90 232 251 03 94

www.dezega.com

info@dezega.com

ANNEX

DEZEGA mask sizing guidelines

It is very important to obtain a correctly fitting face mask body and inner mask combination for user's safety and comfort. This sizing guidelines are available to assist in initial selection of the correct mask size.

Following the guidelines of the face measurement system (mask body sizing chart, face sizing template, DEZEGA sizing tool) is available to determine which size combination will best fit you.

Simply follow the directions to obtain the optimal size for your head and face shape.



DEZEGA Sizing tool is only to be used as a general reference guide.

1. Mask body sizing chart.

Height	Weight			Height
	45-69 kg	70-82 kg	83-102 kg	
152-164 cm	S	M	M	5'-5'4"
165-174 cm	M	M	XL	5'5"-5'8"
175-181 cm	M	XL	XL	5'9"-5'11"
182-190 cm	XL	XL	XL	6'-6'3"
	100-154 lbs	154-182 lbs	182-223 lbs	
	Weight			



The above chart is only a guideline, to confirm your size – take accurate measurements of your face and use face sizing template.

2. Face sizing template.

How to take accurate measurements:

Eye to chin length (Height) – take a piece of string and place it between the eyes on the top of the nose bridge, run the string over the tip of your nose and down to just under the chin. This is height you're looking for.

Outer edges face length (Width) – is measured as described above, from the outer edges of the face/front part of Temples, as the maximum horizontal width of the face along the zygomatic arches.

Choose the appropriate size from the table below. If measured results are on or near the boundary between two sizes, select the size which is closer to the center of appropriate colored zone.

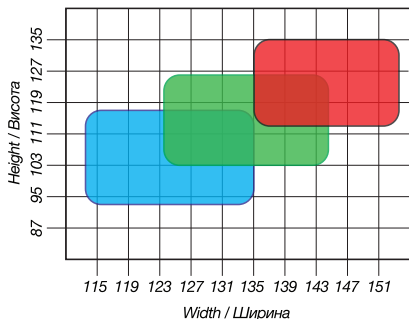

Choose one of two sizes of the inner mask correspond to Eye to chin length:

Medium (M) – up to 120 mm

Large (L) – 121 mm and more

3. DEZEGA sizing tool.

Overall view of the tool is shown below, you may order DEZEGA sizing tool from your local dealer of DEZEGA® or download it from the website www.dezega.com

If you've downloaded it, do the following:

- print out DEZEGA sizing tool on high density paper;
- verify measurement by "Control scale" when making copies;
- adjust the scale if needed;
- cut out the center and side gaps by the red line.

To choose mask body size - place the tool to the face diagonally along a line from the point of the chin to the widest point of the cheekbone.

Choose the appropriate size by the scale from the left, appropriate size zone shall be visible on the eye line. If measured results are on or near the boundary between two sizes, select the larger size.

To confirm your size, you may use the scale from the right, when holding tool as described above, and make mark on the scale at the opposite point of contact to the template and cheek-bone.

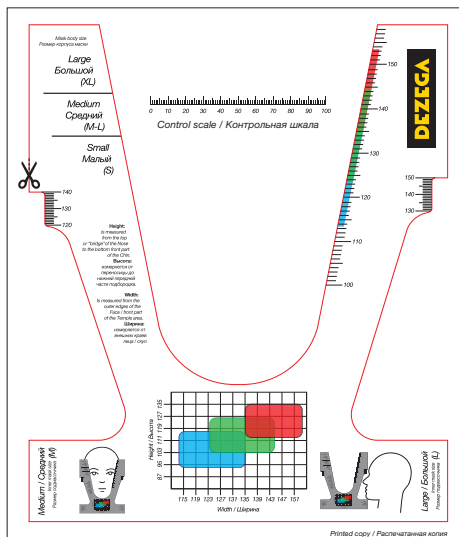

To choose inner mask size – place tool vertically in front of your face, and put bottom part of your chin to the medium size template (left), if upper part touches the bridge of your nose or the area above it – Medium fits you, otherwise do the same with Large template (right).

To confirm your size, you may use the scale at the inner mask template, when holding tool as described above, make a mark on the scale at the point where the template touches the bridge of your nose.

When confirming your size – choose the appropriate size from the table in the template. If measured results are on or near the boundary between two sizes, select the size which is closer to the center of appropriate colored zone.

Choose one of two sizes of the inner mask corresponding the length from the eyes to the chin:

Medium (M) – up to 120 mm

Large (L) – 121 mm and more

If the mask is small, the user may lose its seal performance and protection. The mask will be uncomfortable to wear and the field of view will be reduced.

If the mask is large, the operator may also lose its seal performance and protection. In this case, the user will feel the fit loosening of the mask and its possible slipping during operation.

ІНСТРУКЦІЯ з експлуатації

МАСКА ПОВНОЛИЦЬОВА

DEZEGA D-VISION MD

UK

DEZEGA®

LIFELONG SAFETY EXPERIENCE

ЗМІСТ

ВСТУП.....	27
1. ПРАВИЛА І ТЕХНІКА БЕЗПЕКИ	27
2. ХАРАКТЕРИСТИКИ ТА ПРИЗНАЧЕННЯ.....	29
3. ВИКОРИСТАННЯ	31
4. ТЕХНІЧНЕ ОБСЛУГОВУВАННЯ	34
5. ЧИСТКА ТА ДЕЗІНФЕКЦІЯ	38
6. ТРАНСПОРТУВАННЯ ТА ЗБЕРІГАННЯ.....	39
7. УТИЛІЗАЦІЯ.....	39
8. ІНФОРМАЦІЯ ДЛЯ ЗАМОВЛЕННЯ	40
ДОДАТОК	45

ВСТУП

Ця інструкція з експлуатації знайомить користувача з влаштуванням і правилами використання маски повнолицьової DEZEGA D-VISION MD (далі – маска) для ізолюючого регенеративного респіратору із замкнутим контуром дихання (далі – дихальний апарат), а також містить вказівки щодо правильної експлуатації виробу.

В інструкції описані принципи дії, конструкція, правила підготовки маски до роботи, процедура перевірки її технічного стану та рекомендації щодо догляду та обслуговування.

Інструкція має ряд символів, покликаних привернути увагу користувача до особливостей, проблем і небезпечних ситуацій, з якими він може зіткнутися під час використання й обслуговування маски.



ПРИМІТКА!

Містить додаткову інформацію про правила, прийоми та рекомендації щодо коректної роботи з маскою.



УВАГА!

Вказує на загрозу виникнення небезпечної ситуації, без усунення якої користувач може отримати серйозні травми або загинути.



НЕБЕЗПЕЧНО!

Вказує на виникнення неминучої небезпечної ситуації, яка без її усунення може призвести до серйозної травми або загибелі користувача.

1. ПРАВИЛА І ТЕХНІКА БЕЗПЕКИ

1.1. Правила користування

Маска виготовлена відповідно до вимог EN 136:1998 (CL3) та ДСТУ EN 136:2003 і не є повноцінним пристроєм захисту органів дихання, але слугує лицьовою частиною для використання з дихальним апаратом із нормальним та надлишковим тиском (P-30EX, та ін.).

У разі використання спільно з дихальним апаратом, маска вважається засобом захисту органів дихання (ЗЗОД). Сама маска (всі модифікації, зазначені в розділі 8.2) класифікується як засіб індивідуального захисту (ЗІЗ) III категорії відповідно до Регламенту 2016/425/EU, Технічного регламенту ЗІЗ України та СІ 3 згідно EN 136:1998 та ДСТУ EN 136:2003.

Уповноважений орган, який бере участь у оцінці відповідності ЗІЗ - ООВ ДП «Укрметртестстандарт» (реєстраційний № UA.TR.001). Адреса: вулиця Метрологічна, 4, Київ, Україна.

Декларація відповідності Технічному регламенту засобів індивідуального захисту України постачається разом із повнолицьовою маскою. Щоб отримати копію, зверніться до виробника.

Під час використання маски слід обов'язково дотримуватися вимог, вказаних у цій інструкції. Зокрема, необхідно прочитати та прийняти до уваги правила техніки безпеки й інформацію про використання та функціонування маски. Для безпечного користування слід також враховувати національні нормативні та законодавчі акти, що діють у країні де маска застосовується.

Маска готова до використання, антистатична і стійка до відкритого вогню. Маска призначена для використання у потенційно вибухонебезпечних середовищах.

ПРИМІТКА!

Дотримуйтесь вказівок, наведених в інструкції з експлуатації.

Щоб уникнути критичних ситуацій, необхідно ознайомитися з рекомендаціями і правилами перед першим застосуванням маски і дотримуватися їх при подальшій експлуатації.

НЕБЕЗПЕЧНО!

Порушення правил користування, зберігання чи обслуговування може вплинути на функціонування виробу і піддати ризику життя користувача.

Перед використанням маски слід перевірити її повну працездатність. Не дозволяється використовувати маску, якщо:

- вона не пройшла функціональної перевірки чи є пошкодженою;
- введення в експлуатацію та обслуговування не були здійснені кваліфікованим спеціалістом;
- при обслуговуванні були використані неоригінальні запчастини.

Люди, які носять окуляри, мають бороду, шрами, або пошкодження на обличчі, не можуть безпечно використовувати маску, оскільки наведені вище фактори негативно впливають на контур обтюраторії та герметичність.

УВАГА!

Погана обтюраторія може бути причиною потрапляння в маску непридатного для дихання повітря або небезпечного газу з навколишньої атмосфери.

Використання маски з іншою метою чи в інший спосіб, ніж зазначено в технічних характеристиках, або ж нехтування технічними характеристиками вважається неприпустимим. Це також стосується недозволених модифікацій виробу та введення його в експлуатацію особами, що не є працівниками або вповноваженими особами компанії DEZEGA SP GUVENLIK URUNLERI SAN. VE TIC. A.S.

1.2. Інформація про відповідальність

DEZEGA SP GUVENLIK URUNLERI SAN. VE TIC. A.S. не несе відповідальності за збитки, пов'язані з неналежним використанням виробу або використанням його не за призначенням. За маску та її використання відповідає лише її власник.

У разі порушення інструкцій щодо використання, зберігання чи обслуговування маски, наведених у цьому посібнику, користувач втрачає право на відшкодування збитків та гарантійне обслуговування виробу.

Виробник має право без повідомлення про це користувачів вносити в конструкцію маски незначні конструктивні зміни, які не впливають на її роботу і не погіршують експлуатаційні характеристики.

1.3. Гарантії виробника

Виробник гарантує відповідність масок вимогам нормативних документів, наведених вище, за умов дотримання всіх умов транспортування, зберігання та експлуатації виробу.

Гарантійний термін експлуатації, призначений термін служби та призначений термін зберігання маски вказані на етикетці до маски.

ПРИМІТКА!

Гарантія не поширюється на маски, якщо умови транспортування, зберігання та експлуатації були неналежними з вини споживача. Наліт білого або сірого кольору на гумових поверхнях є неприпустимим, та не вважається недоліком (див. розділ 3.1).

2. ХАРАКТЕРИСТИКИ ТА ПРИЗНАЧЕННЯ

Маска задовольняє експлуатаційним вимогам стандарту EN 136:1998 (та відповідно ДСТУ EN 136:2003), що використовувався на етапі проектування як основний, але не єдиний, стандарт. Маска вважається стійкою до полум'я (при температурі 950 +/-50 °С протягом періоду не більше ніж 5 сек.) і теплового випромінювання (тепловий потік 8 кВт/м² на відстані не менше 175 мм протягом 20 хв). Опір дихання при вдиху та видиху нижче 0,6 мбар при випробуванні при синусоїдальному потоці 50 л/хв (25 циклів/хв, 2,0 л/хід). Ефективне поле зору не менше 70 %, у порівнянні з природним полем зору. Детальні технічні характеристики вказані на етикетці до маски.

Маски призначені для захисту органів дихання в умовах, несприятливих для дихання, а також для захисту обличчя та очей від подразливої дії диму та підвищених температур (завдяки герметичності, вогнестійкості/теплостійкості та механічній міцності захисної маски (пункти 7.5, 7.6, 7.7, 7.14, 7.16 EN 136) під час роботи аварійно-рятувальних підрозділів, виконання регламентних та сервісних робіт у комплекті з дихальним апаратом.

Маска призначена для роботи за температури навколишнього середовища від мінус 20 °С до плюс 60 °С, відносної вологості до 100 % при плюс 40 °С.

2.1. Варіанти виконання маски

- Тип роз'єму: центральна втулка з нарізку 5/16";
- Матеріал корпусу маски й внутрішньої маски : EPDM (етилен-пропіленовий каучук) або хлоропрен;
- Розмір корпусу маски: малий (S), середній (M/L), великий (XL);
- Розмір внутрішньої маски: середній (M), великий (L);
- Матеріал наголовника: EPDM або хлоропрен.



Рис. 1. Загальний вигляд

Поз.	Найменування
1	Корпус маски
2	Наголовник
3	Пряжка
4	Щиток
5	Оправа візора
6	Візор (оглядове скло)
7	З'єднувальна коробка в зборі з переговорною мембраною
8	Внутрішня маска
9	Склоочисник
10	Маховик

2.2. Маркування

На маску нанесені такі позначки:

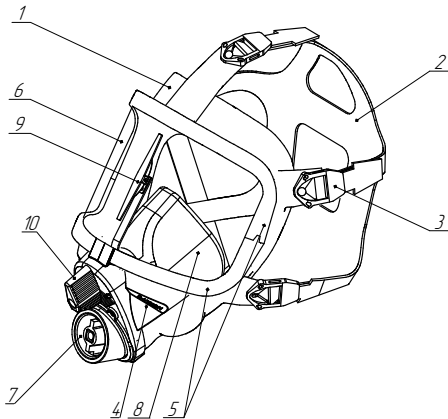
- **На з'єднувальній коробці на наклейці:**

EN 136:1998 CL 3: еталонний стандарт, що використовується для проектування та сертифікації ЗІЗ та зазначення класу;

CE : маркування відповідності;

0477: ідентифікаційний номер уповноваженого органу, що бере участь у періодичному заводському виробничому контролі з контрольними перевірками продукції відповідно до РЕГЛАМЕНТУ 2016/425/EU;

DCTY EN 136:2003 CL 3: еталонний стандарт, що використовується для проектування та сертифікації ЗІЗ та зазначення класу;

⬇ : маркування відповідності;

001: ідентифікаційний номер уповноваженого органу, що бере участь в процедурі контролю;

DEZEGA®: торгова марка;

DEZEGA SP: найменування виробника;

«DEZEGA D-VISION MD»: найменування виробу;

«Арт. MD-E-21E-UN»: скорочене позначення виробу. Розшифровка артикулу наведена в розділі 8.2;

SSSSSTMMYY: 5 цифр серійного номера та дата виготовлення у форматі ММ – місяць, YY - рік, символ «Т» між серійним номером та датою виготовлення відповідно до першої літери країни виробника (Туреччина);

Made in Turkey/

Зроблено в Туреччині :

країна походження;



символ «ознайомитися з інструкцією».

- **На корпусі маски:**

S/ML/XL: розмір корпусу маски;

технологічне

маркування деталі: дата виробництва деталі та номер партії.

- **На внутрішній масці:**

M/L: розмір внутрішньої маски;

технологічне

маркування деталі: дата виробництва деталі та номер партії.

- **На наголовнику з EPDM:**

DEZEGA®: торгова марка.

- **На щитку:**

DEZEGA®: торгова марка;

«DEZEGA D-VISION» : напис.

- **На візорі:**

CE : маркування відповідності;

0598: ідентифікаційний номер уповноваженого органу, який бере участь у періодичному заводському контролі виробництва візора як компонента маски.

3. ВИКОРИСТАННЯ

3.1. Вимоги до екологічної безпеки та захисту

При зберіганні, транспортуванні, або під час експлуатації маски, на поверхні гумових частин може проявлятися білий або сірий наліт, що утворює захисну плівку для захисту поверхні маски від старіння та руйнування. Наліт не впливає на технічні характеристики та захисні властивості маски, та разом з іншими частинами та маскою в цілому, є безпечним для навколишнього середовища та здоров'я людини відповідно до вимог, зазначених у наведених вище нормативних документах та в інструкції.

Фізично здоровим людям, які пройшли медичне обстеження у встановленому порядку, дозволено працювати в масці.

Ті, хто використовує маску, повинні ознайомитися з інструкцією з експлуатації та дотримуватися зазначених у ній вимог.

Маска повинна використовуватися тільки того розміру, що підходить.

3.2. Підготовка до роботи

Перед застосуванням необхідно переконатися у відсутності дефектів та пошкоджень маски, а також її складових частин. Підбір комбінації зовнішнього корпусу і внутрішньої маски слід робити індивідуально для кожного користувача, з метою забезпечення найкращого прилягання і герметичності по лінії обтюрაციї.



ПРИМІТКА!

Можливі варіанти виконання маски, вказані в розділі 2.1.

Рекомендації щодо визначення розмірів маски DEZEGA розроблені для первинного вибору маски, див. Додаток та дотримуйтесь інструкцій для вибору розміру маски.

Незалежно від первинного вибору розміру маски рекомендується переконатися власноруч у тому, щоб розмір маски відповідав саме вам. Вибір відповідного розміру слід почати зі стандартної комбінації – середні розміри зовнішнього корпусу M/L та внутрішньої маски M, які, як правило, підходять більшості користувачів. Якщо така комбінація не забезпечує достатню герметичність, слід підібрати іншу.



НЕБЕЗПЕЧНО!

Користувачі повинні використовувати маски тільки свого розміру.



ПРИМІТКА!

Слідкуйте, щоб під лінію ущільнення не потрапило волосся, елементи маски або інші предмети, інакше виріб не буде герметично прилягати.

Готову до використання маску носять на ремені або на грудях, приєднану до дихального апарату.

Перед використанням маски на щітку склоочисника та на внутрішню поверхню скла необхідно нанести кілька крапель засобу проти запотівання, наприклад DEZEGA Cler-Vision. Наполегливо радимо застосовувати засіб проти запотівання, рекомендований виробником.

У разі запотівання візора і погіршення видимості поверніть маховик склоочисника для видалення конденсату.



УВАГА!

Забороняється використовувати маску з сухою щіткою склоочисника.

3.3. Надягання маски

1. Подовжте ремені наголовника якомога більше.
2. Розтягніть наголовник обома руками.
3. Покладіть підборіддя в маску та натягніть ремені наголовника на голову (рис. 2). Під час натягування слід переконатись, що наголовник вдягнений правильно та не перекручений.



Рис. 2

4. Відрегулюйте маску, а також надійно та рівномірно затягніть ремені, як показано на рисунку 3. Слід спочатку затягувати нижні ремені, потім скроневі і, в останню чергу, лобову. Щоб послабити натяг, злегка відтягніть пряжки, які трохи опускають ремені назад.

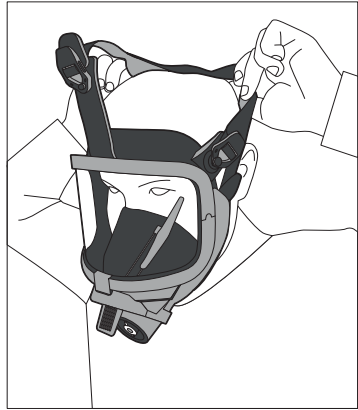

Рис. 3

3.4. Перевірка щільності прилягання

Щоб перевірити щільність прилягання лицьової частини до обличчя, слід перед кожним застосуванням виконувати дії, описані далі:

1. Надягнути маску згідно з п. 3.3 інструкції.
2. Закрити з'єднувач маски долонею (рис. 4).
3. Для виконання тесту потрібно створити негативний тиск. Для цього зробіть глибокий вдих, створіть розрядження під маскою та затримайте дихання на декілька секунд. Розрядження під маскою повинно зберігатися та не слабшати.
4. У разі необхідності слід повторно затягти реміні.



Рис. 4

Якщо тест на щільність прилягання не пройдено, маску використовувати забороняється. Після задовільної перевірки маска може бути підключена до дихального апарату.

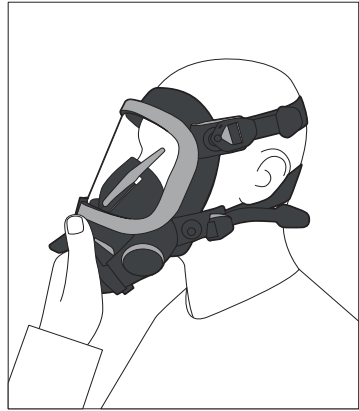

НЕБЕЗПЕЧНО!

Перевірка на щільність прилягання маски повинна проводитися перед кожним використанням.

3.5. Знімання маски

1. Послабте наголовник, підтягнувши пряжки вперед великими пальцями (рис. 5).



Рис. 5

2. Візьміть маску за щиток та зніміть через голову (рис. 6).



Рис. 6

4. ТЕХНІЧНЕ ОБСЛУГОВУВАННЯ

4.1. Інструкція з обслуговування

Маска повинна регулярно перевірятися й обслуговуватися кваліфікованими спеціалістами. Слід вести облік оглядів та обслуговування. Завжди використовуйте оригінальні деталі.

Ремонт та технічне обслуговування повинно здійснюватися тільки в авторизованому сервісному центрі, крім операцій, безпосередньо описаних у цій інструкції.

Операції, описані в розділах 4.8 та 4.9, повинні виконувати лише особи, навчені, сертифіковані та уповноважені виробником до виконання цих робіт, оскільки вони пов'язані з ризиком пошкодження маски або неправильним ущільненням. Для всіх інших ремонтів, які не описані в цій інструкції - необхідна авторизація виробника для кожного окремого випадку.

Модифікації маски або деталей, які не вказані та не затверджені виробником - заборонені і можуть призвести до виходу з ладу маски та скасування гарантії.

Виробник не несе відповідальності за збитки, які можуть виникнути внаслідок неправильного або неналежного використання маски або через технічне обслуговування будь-якої іншої компанії, крім DEZEGA SP GUVENLIK URUNLERI SAN. VE TIC. A.S. чи її виробників/авторизованих сервісних центрів (включаючи навчених та сертифікованих кінцевих користувачів, що отримали дозвіл від DEZEGA на здійснення таких заходів).



Ремонтувати маску повинні лише особи, уповноважені виробником.

4.2. Інтервали між циклами технічного обслуговування

Вид робіт	Максимальні інтервали				
	Перед використанням	Після використання	Кожні шість місяців	Кожні два роки	Кожні шість років
Очищення та дезінфекція *		X		X *	
Візуальний огляд, перевірка працездатності та герметичності **		X	X **		
Заміна переговорної мембрани					X
Заміна ущільнювального кільця переговорної мембрани					X
Перевірка користувачем щільності прилягання	X				

* Очищені та продезінфіковані маски можна зберігати герметично закритими впродовж 2 років. Інакше маски необхідно очищувати та дезінфікувати щонайменше раз на півроку. Після кожного очищення та дезінфекції слід перевіряти лицьову частину.

** Для герметично запакованих масок, що не зазнають впливу посиленого кліматичного та механічного навантаження (наприклад, під час транспортування), цей інтервал можна збільшити до 2 років.

4.3. Візуальний огляд та перевірка працездатності

Візуальний огляд:

1. Перевірте маску на наявність пошкоджень, таких як деформація матеріалу, склеювання, руйнування чи термічні ушкодження або наявність тріщин чи інших ознак зносу на зовнішніх та внутрішніх деталях.
2. Елементи маски мають щільно, без перекосу прилягати один до одного та не мати сторонніх предметів у місцях з'єднання.
3. Деталі з дефектами або пошкодженнями слід негайно замінити.

Перевірка працездатності:

1. Після візуального огляду маски слід протестувати рух склоочисника. Маховик не повинен мати люфт, крайні положення при повороті склоочисника мають досягатися без значних зусиль.
2. Щітка склоочисника не повинна мати пошкоджень, має бути чистою, щільно прилягати до внутрішньої поверхні візора всією площею, та не залишати подряпин на поверхні скла.

3. Пряжки наголовника мають надійно фіксувати ремені та перешкоджати їх самовільному послабленню. При послабленні пряжки ремені наголовника мають вільно переміщуватись у них.
4. Приєднувальна нарізь повинна відповідати типу, зазначеному на етикетці маски, та бути справною. З'єднувальний гвинт має вкручуватися без значних зусиль, поки різьба повністю не ввійде в центральну втулку. У разі неповного вкручування гвинта, чи виявлення значного опору при вкручуванні, слід очистити отвір від забруднень та перевірити стан нарізі.

4.4. Перевірка герметичності маски

Для проведення цього тесту необхідно використовувати спеціальні прилади та пристрої для контролю масок, що поставляються компанією-виробником на замовлення клієнта.



ПРИМІТКА!

Для перевірки маски на герметичність за допомогою універсального контрольного приладу DEZEGA CheckUp рекомендовано використовувати муляж голови DEZEGA DH 1000.

Перевірка маски на герметичність виконується згідно з відповідним посібником користувача діагностичного приладу.

Перевірку слід здійснювати в такій послідовності:

1. Приєднайте муляж голови DEZEGA DH 1000 (далі - муляж голови) до контрольного приладу.
2. Закрийте заглушкою, що входить до комплекту муляжу голови, отвір на лицьовій стороні голови.
3. Проведіть перевірку на герметичність контрольного приладу з приєднаним муляжем голови, згідно з інструкцією до використання.
4. Після успішної перевірки вийміть заглушку та надіньте маску на муляж голови.
5. Затягнувши ремені наголовника, переконайтеся, що обтюратор щільно прилягає до всієї площі муляжа голови. Для полегшення герметизації перед надяганням маски дозволяється змочити муляж голови водою або спеціальним водовмісним гелем по лінії обтюрації.
6. Щільно закрийте з'єднувач маски заглушкою. Заглушки та гвинти поставляються компанією-виробником на замовлення клієнта (див. розділ 8.4).
7. За допомогою контрольного приладу створіть негативний тиск в системі 1000 Па (10 мбар).
8. Виміряйте зміну тиску через 1 хвилину. Маска вважається герметичною, якщо падіння тиску не перевищує 100 Па (1 мбар) за хвилину.

Якщо падіння тиску перевищує 100 Па (1 мбар) за хвилину, необхідно перевірити роз'ємні з'єднання маски, переконавшись у правильності збору приладу, знову надягнути маску на муляж голови та повторити тест. Якщо досягти герметичності неможливо, слід звернутися в сервісний центр для усунення несправності.



УВАГА!

Забороняється використовувати негерметичні маски.

4.5. Заміна переговорної мембрани й ущільнювального кільця

1. Опустіть фіксатор мембрани донизу (рис. 7, поз. 1).
2. Витягніть переговорну мембрану, потягнувши її на себе (рис. 7, поз. 2).
3. Встановіть ущільнююче кільце в канавку переговорної мембрани.
4. Встановіть переговорну мембрану на місце, переконавшись, що виступ на її корпусі знаходиться в пазу посадкового місця, та закріпіть її фіксатором.
5. Виконайте перевірку на герметичність [розділ 4.4].



Рис. 7

4.6. Заміна щітки склоочисника

1. Витягніть гумову заглушку.
2. Відкрутіть гвинт, що фіксує склоочисник.
3. Витягніть склоочисник.
4. Викрутіть гвинт (рисунок 8, поз. 1) з гайки (рисунок 8, поз. 2), що фіксує щітку (рисунок 8, поз. 3) та замініть її.
5. Зберіть маску, виконуючи дії в зворотному порядку.
6. Виконайте перевірку на герметичність [розділ 4.4].

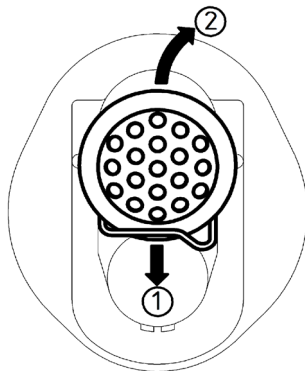

Рис. 8

4.7. Заміна внутрішньої маски

Заміну слід виконувати в такій послідовності:

1. Взнявши внутрішню маску за верх носової частини, стягніть її з пазу з'єднувальної коробки.
2. Для встановлення внутрішньої маски відверніть нижній край корпусу маски та встановіть внутрішню частину в паз з'єднувальної коробки, починаючи зверху донизу по всьому контуру паза.

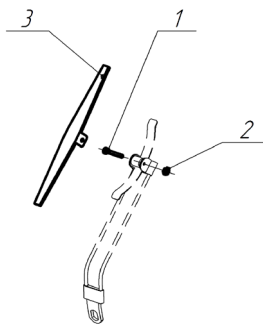
Переконайтеся, що внутрішня маска встановлена рівно і без перекосу.

4.8. Заміна візора



ІНФОРМАЦІЯ!

Для виконання цієї операції необхідно володіння спеціальними навичками та відповідними знаннями.

УВАГА!

Цю операцію повинні виконувати лише особи, які пройшли підготовку, сертифікацію та авторизацію від виробника.

1. Відкрутіть гвинти (рисунок 9, поз.1) з оправи візора (рисунок 9, поз. 2).
2. Розведіть частини оправи та зніміть верхню оправу.
3. Дістаньте візор (рисунок 9, поз.3) з пазу корпусу маски (рисунок 9, поз.4).
4. Встановіть візор у паз, вирівнюючи його по центру. Переконайтеся, що зовнішній корпус маски рівномірно охоплює візор по контуру.
5. Встановіть верхню оправу візора і стягніть половинки гвинтами.
6. Виконайте перевірку на герметичність [розділ 4.4].



Рис. 9

5. ЧИСТКА ТА ДЕЗІНФЕКЦІЯ

Чистка та дезінфекція маски виконується за графіком очищення через інтервали, вказані у розділі 4.2.

5.1. Чистка

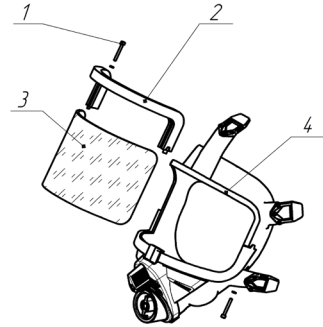
Після кожного використання маску слід протирати вологою м'якою тканиною, щоб видалити піт і конденсат. У разі значного забруднення виріб можна розібрати і промити за допомогою нейтрального мийного засобу, розчиненого у воді при температурі до плюс 40 °С.

УВАГА!

Забороняється чистити гумові та кремнієві частини розчинниками, такими як ацетон, спирт тощо, а також продуктами, що містять абразивні частки.

Слід використовувати лише м'які засоби, рекомендовані DEZEGA.

Чистку слід виконувати в такій послідовності:

1. Зніміть внутрішню маску.
2. Зніміть переговорну мембрану, як показано в розділі 4.5.
3. Очистіть маску теплою водою та нейтральним мийним засобом, розчиненим у воді при температурі до плюс 40 °С. Ретельно ополосніть маску проточною водою.
4. Продезінфікуйте маску. Зняті деталі необхідно очистити та продезінфікувати окремо.
5. Висушіть маску та деталі. Зберіть маску, виконуючи дії в зворотному порядку.
6. Виконайте перевірку на герметичність [розділ 4.4].

5.2. Дезінфекція

Маску слід піддати дезінфекції при постановці її на оснащення, під час річної перевірки, після кожного використання, за вказівкою лікаря у разі виявлення інфекційного захворювання, а також при її здачі на тривале зберігання (понад місяць).

УВАГА!

Забороняється використовувати для дезінфекції органічні розчинники (бензин, гас, ацетон).

Слід використовувати лише дезінфікуючі засоби, рекомендовані DEZEGA, щоб уникнути пошкодження компонентів.

Дезинфекцію слід виконувати в такій послідовності:

1. Розберіть та очистіть маску [розділ 5.1].
2. Продезинфікуйте маску за допомогою рекомендованого дезінфікуючого засобу. Занурте маску на 15 хвилин в дезінфікуючу речовину. Дотримуйтеся вимог із використання дезінфікуючого засобу.
3. Ретельно ополосніть маску проточною водою.
4. Висушіть маску і деталі. Зберіть маску.
5. Виконайте перевірку на герметичність [розділ 4.4].

6. ТРАНСПОРТУВАННЯ ТА ЗБЕРІГАННЯ

Транспортування упакованих масок повинно здійснюватися в закритому транспорті. Маски необхідно зберігати в транспортній упаковці в сухому, середовищі без пилу, окремо від горючих речовин і речовин, які можуть погіршити властивості матеріалів маски.

Маски повинні бути упаковані в оригінальну упаковку виробника з маркуванням для транспортування окремо від автономних дихальних апаратів на стисненому кисні.

Якщо маска використовувалася раніше, її слід очистити, дезінфікувати і висушити перед доставкою на зберігання в сухому прохолодному місці без пилу, та у відповідній сумці або в оригінальній упаковці, щоб вона не деформувалася. Температура зберігання: від мінус 15 °C до плюс 25 °C.

Під час зберігання коробки з масками повинні бути захищені від прямих сонячних променів і бути на відстані принаймні 1 м від нагрівачів.



УВАГА!

Коробки з масками не повинні піддаватися впливу прямих сонячних променів або тепла.

7. УТИЛІЗАЦІЯ

Утилізація маски повинна здійснюватися відповідно до норм і правил країни, в якій вона експлуатується. Для цього необхідно звернутися за роз'ясненнями до відповідних державних органів.

Поз.	Найменування запчастини	Кількість
10	SKTB.08.MD.00.00.003 Маховик	1
11	SKTB.08.MD.00.00.005 Шайба	1
12	Корпус маски Size S, EPDM	1
12a	Корпус маски Size S, NR	1
12b	Корпус маски Size M-L, EPDM	1
12c	Корпус маски Size M-L, NR	1
12d	Корпус маски Size XL, EPDM	1
12e	Корпус маски Size XL, NR	1
13	SKTB.08.MD.00.00.015 Пружина	1
14	32972-51 Візор, Hard coated, anti-fog	1
15	99726-11 Гвинт, MC6S M3 x 25 A4	2
16	Гвинт із шестигранною головкою та кнопкою з внутрішнім шестигранником ГОСТ ISO 7380-1 - M3 x 10 - A2-080	4
17	Ущільнення 006-009-19-2-5 ГОСТ 18829-2017	1
18	99372-51 Переговорна мембрана в сборі	1
19	31306-02 Наголовник DEZEGA	1
20	95002-06 Внутрішня маска, EPDM, Medium	1
20a	95002-07 Внутрішня маска, NR, Medium	1
20b	96756-06 Внутрішня маска, Large, EPDM	1
20c	96756-07 Внутрішня маска, NR, Large	1
21	32038-01 Фіксатор пряжки, assy	5
22	95016-02 Грибок	5
23	99781-01 Шайба стопорна	2
24	Шайба ISO 7089-3-200HV-A2	2
25	Шайба пружинна стопорна DIN 7980-3-A2	2

8.2. Заовлення маски повнолицьової

Приклад умовного позначення маски в технічній документації та при заовленні маски:

Маска повнолицьова DEZEGA D-VISION MD-E-21E-UNUNUN-5-10-1

Розшифровка артикулу:

MD-E-21E-UNUNUN-5-10-1

Тип повнолицьової маски: _____

MD – з центральною втулкою з наріззю 5/16" для дихальних апаратів із нормальним тиском P-30EX;

Матеріал корпусу маски й внутрішньої маски : _____

E – EPDM (етилен-пропіленовий каучук);

C – хлоропрен;

Розмір корпусу маски: _____

1 – малий (S);

2 – середній (M/L);

3 – великий (XL);

Розмір внутрішньої маски: _____

1 – середній (M);

2 – великий (L);

Матеріал наголовника: _____

E – EPDM (етилен-пропіленовий каучук);

C – хлоропрен;

Відповідність нормативним документам: _____

UN – Уніфікований стандарт;

Мова документації: _____

UN – уніфікована;

Позначення клієнта або країни: _____

UN – уніфікована;

5 – Визначений строк зберігання, років; _____

10 – Визначений строк служби, років; _____

1 – Гарантійний строк, років. _____

8.3. Обсяг поставки

Маска поставляється відповідно до замовлення та артикула (див. розділ 8.2) та з наступною мінімальною комплектацією:

- Маска повнолицьова DEZEGA D-VISION (в сборі) - 1 шт.
- Гвинт спеціальний - 1 шт.
- Сумка для маски (для зберігання маски) - 1 шт.
- Інструкція з експлуатації - 1 шт.
- Етикетка - 1 шт.
- Вкладка (для нанесення особистої інформації) - 1 шт.
- Екран (Для захисту вкладки) - 1 шт.
- Упаковка - 1 шт.

8.4. Засоби та аксесуари, що додатково поставляються компанією-виробником на замовлення клієнта

Найменування	Опис
21.200-3/D-RUEU-2 DEZEGA Clear-Vision, 100 ml	Засіб проти запотівання (спрей), 100 мл
Bracket SKTB.08.MDQF.10.00.002	Кронштейн для встановлення системи зовнішнього зв'язку
04.DH1-EUEN-5-1 DEZEGA DH 1000	Голова (Муляж голови) для підключення маски до контрольного приладу
EBV250/D-RUEN-3 DEZEGA D-Tight, 250 g	Гель для підвищення герметичності з'єднання муляжу голови та корпусу маски і зменшення зносу гумових деталей
DC2-1111-1000-F DEZEGA CheckUp	Багатофункціональний електричний контрольний прилад для тестування маски на щільність
DEZEGA Sizing Tool	Інструмент для попереднього вибору правильного розміру маски
Сумка SKTB.08.MD.12.04.000	Для зберігання маски
Ремінь SKTB.08.MDQF.02.00.000	Для переносу під час очищення, дезінфекції, сушіння та зберігання маски
Заглушка SKTB.08.MD.12.08.000	Для перевірки на герметичність (MD series)
Гвинт спеціальний P30.05.120A	Для з'єднання маски з респіратором із нарізю 5/16"
Гвинт МП.03.01.000	Для заглушки SKTB.08. MD.12.08.000 з нарізю 5/16"
Вкладка SKTB.08.MD.12.00.002	Для нанесення ініціалів користувача
Екран SKTB.08.MD.12.00.001	Для захисту вкладки SKTB.08.MD.12.00.002

Адреса уповноваженого сервісного центру.

Зв'яжіться з місцевим представником у вашій країні або зателефонуйте до головного офісу DEZEGA для отримання інформації про сервісний центр у вашому регіоні.

Юридична адреса виробника.

DEZEGA SP GÜVENLİK ÜRÜNLERİ SANAYİ VE TİCARET ANONİM ŞİRKETİ
EGE SERBEST BÖLGESİ ZAFER SB MAH. NİLÜFER

SK.NO:30 GAZİEMİR, İZMİR

Тел.: +90 232 251 03 94

www.dezega.com

info@dezega.com

ДОДАТОК

Рекомендації щодо підбору розміру маски DEZEGA D-VISION

Для безпеки і комфорту, а також для досягнення найкращого прилягання до обличчя по лінії обтюраторії, дуже важливо правильно підібрати комбінацію розміру корпусу і внутрішньої маски. Ця інструкція допоможе вам вибрати правильний розмір корпусу маски і внутрішньої маски.

Дотримуючись рекомендацій, представлених далі систем вимірювання обличчя (таблиця розмірів корпусу маски, шаблон розміру обличчя, шаблон визначення розміру маски повнолицьової DEZEGA D-VISION), ви зможете визначити, яка комбінація розмірів корпусу маски і внутрішньої маски підійде вам найкраще.



ПРИМІТКА!

Ця інструкція для визначення розмірів маски повнолицьової DEZEGA D-VISION є лише інформаційно-довідковою.

1. Таблиця розмірів корпусу маски урахуванням ваги і зросту користувача.

Зріст	Вага			Зріст
	45-69 кг	70-82 кг	83-102 кг	
152-164 см	S	M	M	5'-5'4"
165-174 см	M	M	XL	5'5"-5'8"
175-181 см	M	XL	XL	5'9"-5'11"
182-190 см	XL	XL	XL	6'-6'3"
	100-154 lbs	154-182 lbs	182-223 lbs	
	Вага			



ПРИМІТКА!

Наведена вище таблиця є орієнтовною. Щоб підтвердити свій розмір, проведіть точні вимірювання вашого обличчя з використанням шаблону.

2. Підбір маски за розміром обличчя.

Як проводити точні вимірювання:

Довжина від очей до підборіддя (висота) – візьміть нитку або сантиметр і помістіть їх між очима на верхню частину перенісся, а потім проведіть по кінчику носа і під подборіддям. Це і буде висота, яку ви шукаєте.

Довжина від краю обличчя по вилицях (ширина) – вимірюється, як описано вище, від зовнішніх країв обличчя по передній частині скронь, як максимальна горизонтальна ширина обличчя уздовж виличних дуг.

Оберіть відповідний розмір із таблиці нижче. Якщо значення знаходиться на межі або біля неї між двома розмірами, оберіть розмір, ближчий до центру відповідної кольорової зони.

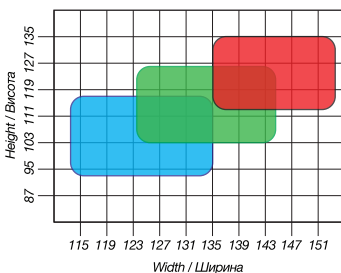

Виберіть один із двох розмірів внутрішньої маски, відповідних довжині від очей до подборіддя:

Середній (M) – до 120 мм

Великий (L) – від 121 мм

3. Шаблон визначення розміру маски повнолицьової DEZEGA D-VISION.

Шаблон визначення розміру маски повнолицьової DEZEGA D-VISION, ви можете замовити у місцевого дилера TM DEZEGA або скачати з сайту www.dezega.com.

Якщо ви завантажили шаблон з сайту:

- роздрукуйте його на папері високої щільності,
- при копіюванні перевірте величину за допомогою «контрольної шкали»,
- у разі необхідності відрегулюйте масштаб до реального,
- виріжте центральний і бічні зазори по червоній лінії.

Щоб визначити розмір корпусу маски, поставте інструмент на обличчя по діагоналі вздовж лінії від точки підборіддя до найширшої точки вилиці.

Визначте відповідний розмір за шкалою зліва: зона відповідного розміру повинна бути видна на лінії очей. Якщо лінія очей збіглася або знаходиться на межі між двома розмірами, виберіть більший розмір.

Ви можете використовувати шкалу, яка знаходиться праворуч, щоб підтвердити свій розмір, утримуючи шаблон, як описано вище, і зробивши позначку на шкалі в протилежній точці контакту з шаблоном і вилицею.

Щоб вибрати розмір внутрішньої маски, помістіть шаблон вертикально перед вашим обличчям і прикладіть нижню частину підборіддя до шаблону середнього розміру (зліва). Якщо верхня частина шаблону знаходиться навпроти перенісся або вище – вам підходить середній розмір, в іншому випадку зробіть те ж саме з великим шаблоном (праворуч).

Щоб підтвердити свій розмір, ви можете використовувати шкалу, нанесену на внутрішньому боці шаблону. Утримуючи шаблон, як описано вище, зробіть позначку на шкалі навпроти точки контакту з шаблоном і переніссям.

У разі підтвердження вашого розміру оберіть відповідний розмір з таблиці в шаблоні. Якщо необхідний розмір у таблиці знаходиться на межі або біля неї, між двома розмірами, виберіть розмір, ближчий до центру відповідної кольорової зони.

Виберіть один із двох розмірів внутрішньої маски, відповідний довжині від очей до підборіддя:

Середній (M) - до 120 мм.

Великий (L) - від 121 мм.

Якщо маска мала, щільність посадки її на обличчі в ході роботи може зменшитися, і вона втратить свої захисні властивості. Маску буде незручно носити, а поле зору буде зменшено.

Якщо маска занадто велика, щільність посадки її на обличчі, в ході роботи може зменшитися, і вона втратить свої захисні властивості. Користувач також буде відчувати ослаблення посадки маски на обличчі та можливе сповзання маски під час роботи.

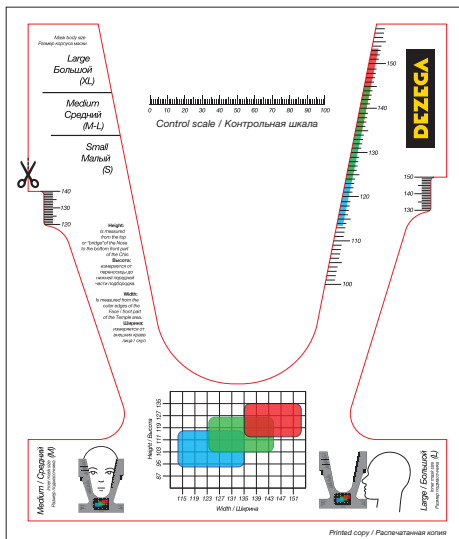

NAVODILA za uporabo

CELOOBRAZNA MASKA

DEZEGA D-VISION MD

SL

KAZALO

UVOD	49
1. PREDPISI ZA PREPREČEVANJE NESREČ.....	49
2. ZNAČILNOSTI IN NAMEN	51
3. UPORABA	53
4. VZDRŽEVANJE.....	56
5. ČIŠČENJE IN RAZKUŽEVANJE	60
6. TRANSPORT IN SKLADIŠČENJE	61
7. ODSTRANJEVANJE	61
8. PODATKI ZA NAROČANJE	62
DODATEK	67

UVOD

Ta priročnik za uporabo je namenjen seznanitvi z zasnovo in pravili za uporabo celoobraznih zaščitnih mask DEZEGA D-VISION MD (v nadaljevanju maska) za nadtlaçne izolacijske dihalne aparate in aparate na normalni tlak (v nadaljevanju dihalni aparat). Vključuje tudi navodila za pravilno uporabo maske.

Priročnik opisuje načelo delovanja, zasnovo, pravila za pripravo maske za uporabo, postopek preverjanja tehničnega stanja ter priporočila za njeno uporabo in vzdrževanje.

V priročniku se uporablja več oznak, da pritegnejo uporabnikovo pozornost za funkcije, težave in nevarne situacije, ki se lahko pojavijo pri uporabi in vzdrževanju maske.



OPOMBA!

Ta znak opozarja na dodatne informacije o predpisih, tehnikah in priporočilih za pravilno uporabo maske.



PREVIDNO!

Ta znak opozarja na nevarno situacijo, ki lahko v primeru, da je ne preprečite, vodi do poškodovanja opreme, telesnih poškodb ali celo smrti uporabnika ali servisnega osebja.



POZOR!

Ta znak opozarja na neizogibno nevarno situacijo, ki lahko vodi do resnih telesnih poškodb ali smrti uporabnika ob neizvajanju določenih ukrepov.

1. PREDPISI ZA PREPREČEVANJE NESREČ

1.1. Pravila uporabe

Maska je izdelana v skladu z zahtevami EN 136:1998. To ni naprava za popolno zaščito dihal. To je obrazna maska za uporabo z dihalnimi aparati (P-30EX in drugimi).

Maska, ki se uporablja skupaj z dihalnim aparatom, šteje za opremo za zaščito dihal (RPE). Sama maska (vse spremembe v skladu s točko 8.2), je razvrščena kot osebna zaščitna oprema (PPE) kategorije III v skladu z Uredbo 2016/425/EU, in CL 3 v skladu z EN 136:1998.

Priglašeni organ, vključen v oceno skladnosti, je PPE – ITALCERT S.r.l., V.le Sarca 336 - 20126 MILANO (No. 0426).

Priglašeni organ, vključenega v periodični nadzor tovarniške proizvodnje z nadzorovanimi pregledi izdelkov v skladu z UREDBO 2016/425/EU – Eurofins Product Testing Italy S.r.l., Via Courgnè, n.21, 10156 TORINO, ITALIJA (Št. 0477).

Izjava EU o skladnosti je priložena celoobrazni maski. Za kopijo se obrnite na proizvajalca.

Med uporabo maske upoštevajte zahteve, določene v tem priročniku za uporabo. Predvsem morate prebrati in upoštevati varnostna pravila in informacije o uporabi in delovanju maske. Upoštevajte tudi nacionalne predpise in zakonodajo v državi, kjer se maska uporablja.

Maska je pripravljena za uporabo, antistatična in odporna na odprt ogenj. Maska je namenjena za uporabo v potencialno eksplozivnih atmosferah.

 **OPOMBA!**

Upoštevajte navodila, ki so navedena v tem priročniku.

Da se izognete kritičnim situacijam, pred prvo uporabo maske preberite priporočila in pravila in jih upoštevajte pri nadaljnji uporabi.

 **POZOR!**

Kršitev pravil za uporabo, shranjevanje ali vzdrževanje maske lahko vpliva na njeno delovanje in s tem ogrozi življenje uporabnika.

Pred uporabo maske opravite vizualni pregled in preverite njeno uporabnost in tesnost. Maske ne uporabljate v naslednjih primerih:

- če ni opravljena kontrola funkcionalnosti ali če je poškodovana;
- če priprave in vzdrževanja niso izvedli strokovno usposobljeni strokovnjaki;
- če med uporabo niso bili uporabljeni originalni deli..

Ljudje z brado, brazgotinami in drugimi poškodbami obraza ali tisti, ki nosijo očala, maske ne morejo varno uporabljati, ker omenjeni dejavniki negativno vplivajo na prileganje in tesnost maske.

 **PREVIDNO!**

Neustrezno prileganje lahko povzroči vstop zraka ali nevarnega plina iz okoliske atmosfere v masko.

Nedovoljena je uporaba maske v druge namene ali na drug način, kot je tu navedeno, ali neupoštevanje navodil in zahtev, opisanih v tem dokumentu. To velja tudi za nepooblaščen spremembo izdelka, ki jih opravijo osebe, ki niso zaposlene ali pooblaščen s strani DEZEGA SP GUVENLIK URUNLERI SAN. VE TIC. A.S.

1.2. Podatki o odgovornosti

DEZEGA SP GUVENLIK URUNLERI SAN. VE TIC. A.S. ne odgovarja za škodo, povzročeno zaradi nepravilne uporabe izdelka ali njegove uporabe v druge namene, kot je navedeno. Edino lastnik maske je odgovoren za njeno brezhibnost in uporabo.

V primeru kršitve zahtev, navedenih v tem priročniku, ali katerega koli od pogojev za prevoz ali skladiščenje, uporabnik izgubi pravico do odškodnine in garancijskega popravila maske.

Proizvajalec ima pravico do manjših konstrukcijskih sprememb v zasnovi maske, ne da bi o tem obvestil uporabnika. Te manjše konstrukcijske spremembe ne vplivajo na delovanje maske in ne poslabšajo njenih operativnih lastnosti.

1.3. Garancija proizvajalca

Proizvajalec zagotavlja skladnost svojih mask z zgoraj navedenimi zahtevami, če so izpolnjeni vsi pogoji za prevoz, skladiščenje in delovanje izdelka.

Garancijski rok maske in njena življenjska doba sta navedena na nalepki maske.

 **OPOMBA!**

Garancija za maske ne velja, če so pogoji prevoza, skladiščenja in delovanja nepravilni zaradi krivde potrošnika. Bele ali sive obloge na gumijastih površinah so sprejemljive in se ne štejejo za napako (glejte točko 3.1).

2. ZNAČILNOSTI IN NAMEN

V smislu učinkovitosti maska izpolnjuje zahteve standarda EN 136:1998, uporabljenega za fazo načrtovanja in velja, da je ognjevarna (pri temperaturi 950 +/- 50 °C v obdobju največ 5 sekund) in odporna proti toplotnemu fluksu (pretok energije 8 kW/m² na razdalji najmanj 175 mm za čas 20 min). Upor dihanja pri vdihu in izdihu je pod 0,6 mbar med preizkušanjem pri sinusoidnem pretoku 50 l/min (25 ciklov/min, 2,0 l/hod). Učinkovito vidno polje ni manjše od 70 % glede na naravno vidno polje. Podrobne tehnične karakteristike so navedene na nalepki maske.

Maske so namenjene zaščiti dihalnih poti v razmerah, neprimernih za dihanje, ter zaščiti obraza in oči pred učinki dražilnega delovanja dima in povišanega temperaturah (zaradi tesnosti, odpornosti proti ognju / toploti in mehanske trdnosti vizir maske (točke 7.5, 7.6, 7.7, 7.14, 7.16 EN 136) med delom reševalnih enot, izvajanje rutinskih in servisnih del, povezanih z samostojni dihalni aparat s stisnjanim kisikom zaprtega kroga.

Maska treba uporabljati le pri sobni temperaturi od -20 do +60 °C in relativni vlažnosti do 100 % pri temperaturi +40 °C.

2.1. Izvedbe mask

- Priključek: centralno pušo z navojem 5/16";
- Material ogrodja maske in notranje maske: EPDM (etilen-propilen guma) ali kloropren;
- Velikost ogrodja maske: majhna (S), srednja (M/L), velika (XL);
- Velikost notranje maske: srednja (M), velika (L);
- Material naglavnih jermenov: EPDM ali kloropren;
- Material ovratnega traku: ognjevarni PVC.

Slika 1. Splošni prikaz

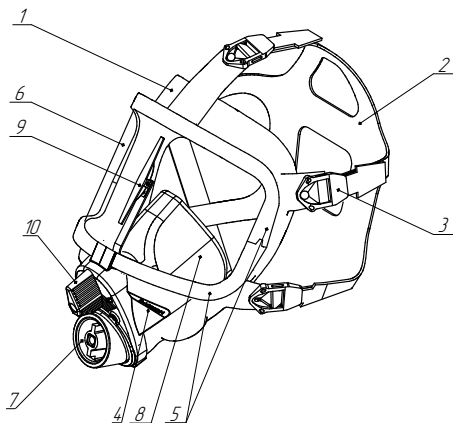

Poz.	Opis
1	Obrazni del maske
2	Naglavni pasovi
3	Zaponka
4	Zaščita centralnega dela
5	Okvir stekla maske
6	Steklo maske
7	Centralni del z govorilno membrano
8	Notranja maska
9	Brisalec
10	Gumb brisalca

2.2. Označevanje

Maska ima naslednje oznake:

- **Na spodnji strani priključka:**

EN 136:1998 CL 3: referenčni standard za dizajn in certificiranje PPE in številka razreda;

 : označevanje skladnosti;

0477: identifikacijska številka priglašene organa, vključenega v periodični nadzor tovarniške proizvodnje z nadzorovanimi pregledi izdelkov v skladu z UREDBO 2016/425/EU;

DCTY EN 136:2003 CL 3: referenčni standard za dizajn in certificiranje PPE in številka razreda;

 : označevanje skladnosti;

001: identifikacijska številka priglašene organa, vključenega v postopek kontrole;

DEZEGA®: blagovna znamka;

DEZEGA SP: podatki o proizvajalcu;

«DEZEGA D-VISION MD» : ime izdelka;

«Art. MD-E-21E-UN»: oznaka tipa. Razlaga artikla je v točki 8.2;

SSSSSTMMYY: 5 številki serijske številke in datum proizvodnje v formatu MM - mesec in YY - leto, simbol "T" med številko izdelka in datumom proizvodnje v skladu s krajem izvora - Turčija;

Made in Turkey/

Зроблено в Туреччині :



kraj izvora;

simbol «preberite priročnik».

- **Na ohišju maske:**

S/ML/XL: velikost ohišja maske;

proizvodna koda dela: datum proizvodnje in številka serije.

- **Na notranji maski:**

M/L: velikost notranje maske;

proizvodna koda dela: datum proizvodnje in številka serije.

- **Na naglavnih jermenih:**

DEZEGA®: blagovna znamka.

- **Na zaščiti priključka:**

DEZEGA®: blagovna znamka;

«DEZEGA D-VISION» : napis.

- **Na vizirju:**

 : označevanje skladnosti;

0598: identifikacijska številka priglašene organa, ki sodeluje pri rednem nadzoru tovarniške proizvodnje vizirja kot sestavnega dela maske.

3. UPORABA

3.1. Okoljevarstvene in varnostne zahteve

Med skladiščenjem, prevozom ali delovanjem maske se na površini gumijastih delov lahko pojavijo bele ali sive usedline, ki tvorijo zaščitni film za zaščito površine maske pred staranjem in uničenjem. Depoziti ne vplivajo na tehnične lastnosti in zaščitne lastnosti maske ter so skupaj z drugimi deli in masko na splošno varni za okolje in zdravje ljudi v skladu z zahtevami, navedenimi v zgornjih regulativnih dokumentih in priročniku.

Masko lahko uporabljajo fizično zdravi ljudje, ki so opravili zdravniški pregled po ustaljenem postopku.

Tisti, ki uporabljajo masko, morajo potrditi in upoštevati zahteve, navedene v priročniku za uporabo. Uporabljajte masko ustrezne velikosti.

3.2. Priprava za uporabo

Pred uporabo maske se prepričajte, da so maska in njeni sestavni deli brez napak ali poškodb. Izberite kombinacijo zunanega obraznega dela maske in notranje maske za vsakega uporabnika posebej, da je zagotovljeno boljše prileganje in tesnost na področju prileganja.



OPOMBA!

Izvedbe mask so navedene v točki 2.1.

Smernice DEZEGA za določitev velikosti so narejene za prvo izbiro maske, glejte Prilogo in upoštevajte navodila za izbiro velikosti maske.

Ne glede na prvo izbiro velikosti maske - priporočamo, da vam maska ustreza. Začnite s standardno kombinacijo (povprečne dimenzije ogrodja maske M/L in notranje maske M), ki so običajno primerne za večino uporabnikov. Če ta kombinacija ne zagotavlja zadostne tesnosti, izberite drugo kombinacijo.



POZOR!

Uporabljajte masko ustrezne velikosti.



POMEMBNO!

Pazite, da vaši lasje, elementi maske ali drugi predmeti ne pridejo pod tesnila, ker v tem primeru maska ne bo dobro tesnila.

Masko, pripravljeno za uporabo, nosite na vratnem pasu ali na prsih, pritrjeno na dihalni aparat. Pred uporabo maske nanesite na metlico brisalca in na vizir maske več kapljic sredstva proti zameglitvi, na primer DEZEGA Clear-Vision. Priporočamo uporabo izdelkov proti zameglitvi, ki jih odobri proizvajalec.

Ko vizir postane zamegljen in se vidnost poslabša, obrnite vztrajnik metlice brisalnika, da odstranite kondenzat.



OPOMBA!

Ne uporabljajte maske s suho metlico brisalnika.

3.3. Nameščanje maske

1. Naglavne pasove raztegnite kolikor gre.
2. Z obema rokama raztegnite lične in senčne stranske pasove.
3. Naslonite brado v masko in potegnite naglavne trakove pasove preko glave (slika 2). Pri raztegovanju pasov se prepričajte, da je naglavni pas pravilno nameščen in da ni zvit.

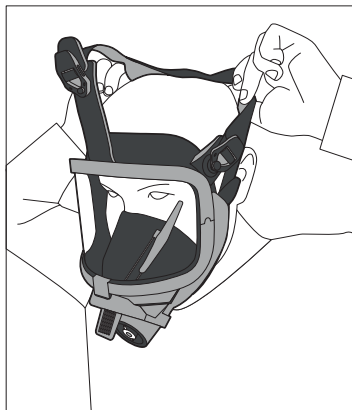

Slika 2

4. Prilagodite masko na obraz in varno ter enakomerno zategnite stranske pasove, kot je prikazano na sliki 3. Najprej zategnite spodnje (lične) pasove, nato srednje (senčne) in nazadnje zgornji (temenski) pas. V primeru, da je maska preveč zategnjena rahlo odprite zaponke na stranskih pasovih in s tem zmanjšajte napetost maske.



Slika 3

3.4. Hitri test tesnosti maske

Če želite preveriti pravilno namestitev in tesnost nameščene maske pred vsako uporabo izvedite naslednje korake:

1. Masko namestite v skladu z navodili, navedenimi v točki 3.3.
2. Z dlanjo tesno pokrijte priključek maske (slika 4).
3. Preskus opravite z dihanjem: pri izvedbi testa je v maski potrebno vzpostaviti podtlak; zato globoko vdihnite in zadržite dih za nekaj sekund: podtlak pod masko mora v času testiranja ostati nespremenjen.
4. V primeru pojava netesnosti (popuščanje podtlaka v maski) še enkrat namestite pasove in test ponovite. Če test ni opravljen, maske ne uporabljajte.

Po uspešno opravljenem hitrem testu lahko masko

priključite na dihalni aparat.



Slika 4



POZOR!

Tesno prileganje maske morate preveriti pred vsako uporabo.

3.5. Snemanje maske

1. S pomočjo prstov rok (palec) potisnite zaponke pasov naprej (slika 5) in s tem popustite naglavne pasove.



Slika 5

- Masko primite za centralni del in jo snemite z glave (slika 6).



Slika 6

4. VZDRŽEVANJE

4.1. Navodila za vzdrževanje

Popravila in vzdrževanje lahko izvaja samo pooblaščen servisni center, razen postopkov, ki so neposredno opisani v tem priročniku.

Postopke, opisane v točkah 4.8 in 4.9 lahko izvajajo samo osebe, ki so usposobljene in pooblaščne s strani proizvajalca, ker lahko povečajo (povzročijo) tveganje poškodbe maske ali nepravilnega tesnjenja. Za vsa ostala popravila, ki niso opisana v tem priročniku, je za vsak posamezen primer potrebno dovoljenje proizvajalca.

Spremembe maske ali delov, ki jih proizvajalec ni specificiral ali odobril, so prepovedane in lahko privedejo do okvare maske in razveljavitve garancije.

Proizvajalec ne odgovarja za škodo, nastalo zaradi nepravilne ali neustrezne uporabe maske ali zaradi tehničnega vzdrževanja s strani katerega koli drugega podjetja (vključno z usposobljenimi in certificiranimi končnimi uporabniki, ki od DEZEGA pridobijo dovoljenje za izvajanje takšnih dejavnosti), razen DEZEGA SP GUVENLIK URUNLERI SAN. VE TIC. A.S. ali njegovih pooblaščenih proizvajalcev / servisnih centrov.



PREVIDNO!

Masko lahko popravi samo oseba, ki jo pooblasti proizvajalec.

4.2. Intervali med vzdrževalnimi cikli

Aktivnost	Najdaljši intervali				
	Pred uporabo	Po uporabi	Vsaki 6 mesece	Vsaki 2 leti	Vsaki 6 let
Čiščenje in razkuževanje*		X		X*	
Vizualni pregled, pregled uporabnosti in test tesnosti**		X	X**		
Zamenjava govorilne membrane					X
Zamenjava O-tesnila in govorilne membrane					X
Hitri test tesnosti maske s strani uporabnika	X				

* Očiščene in razkužene maske lahko hranite 2 leti v embalaži, neprepustni za zrak. V nasprotnem primeru morate masko očistiti in razkužiti vsaj enkrat na šest mesecev. Maske preglejte po vsakem čiščenju in dezinfekciji.

** Pri neprepustno zapakiranih maskah, na katere ne vplivajo povečane podnebne in mehanske obremenitve (na primer med prevozom), se ta interval lahko podaljša do 2 leti.

4.3. Vizualni pregled in pregled uporabnosti

Vizualni pregled:

1. Elementov maske zaradi poškodb, kot so deformacija, oprijem, zlom ali toplotna poškodba, pa tudi zaradi razpok ali drugih znakov obrabe zunanjih in notranjih delov.
2. Elementi maske se morajo tesno prilegati drug drugemu, brez izkrivljenosti in brez tujkov na spojih.
3. Elemente z napako ali poškodbami takoj zamenjajte.

Pregled uporabnosti:

1. Po vizualnem pregledu maske preizkusite premikanje brisalca. Gumb brisalca ne sme imeti zračnosti; pri obračanju mora brisalec brez večjega napora doseči skrajne položaje.
2. Metlica brisalca ne sme biti poškodovana; mora biti čista, tesno se mora prilegati po celotni notranjosti stekla in ne sme puščati prask na stekleni površini.
3. Zaponke naglavnih jermenov morajo zanesljivo pritrjevati pasove in preprečiti njihovo samopuščanje. Ko so zaponke zrahljane, se morajo pasovi v njih prosto premikati.
4. Priključni navoj mora ustrezati tipu, ki je naveden na nalepki maske. Biti mora nepoškodovan, priključni vijak (na dihalnih ceveh) pa se mora brez večjega napora privijati do točke, dokler niso dihalne cevi in priključek maske popolnoma spojeni. V primeru, da vijaka ne morete priviti do konca ali če zaznate znaten upor pri vijačenju, očistite umazanijo iz luknje in preverite stanje navoja.

4.4. Test tesnosti maske

Za ta preizkus uporabite posebne instrumente in naprave za pregled mask, ki jih dobavi proizvajalec po naročilu kupca, glejte točko 8.4.

OPOMBA!

Za preverjanje tesnosti maske z DEZEGA CheckUp priporočamo, da uporabite nadomestno testno glavo Dummy Head DEZEGA DH 1000.

Pri izvedbi testa tesnosti je potrebno upoštevati dopustne vrednosti odstopanj tako proizvajalca maske kot proizvajalca testne naprave. Postopek izvedbe testa tesnosti maske je naslednji:

1. Na kontrolno napravo priključite nadomestno testno glavo DEZEGA DH 1000 (v nadaljevanju testna glava).
2. S priloženim čepom zaprite luknjo na sprednji strani testne glave.
3. Pred izvajanjem testa tesnosti maske je, v skladu z navodili, potrebno izvesti test tesnosti in delovanje kontrolne naprave. Test izvedete s priključeno testno glavo.
4. Po uspešnem pregledu odstranite čep in masko natakните na testno glavo.
5. Napnite naglavne pasove in se prepričajte, da se obrazni del maske tesno prilega celotnemu profilu testne glave. Za lažjo vzpostavitev tesnjenja lahko celoten profil testne glave navlažite z vodo ali posebnim gelom, ki vsebuje vodo.
6. Priključek maske zatesnite z ustreznim čepom. Čep in priključni vijak je možno opsijsko naročiti pri proizvajalcu (glejte točko 8.4).
7. S testno napravo v sistemu ustvarite podtlak 1000 Pa (10 mbar).
8. Sprememba tlaka pri testiranju je lahko največ 100 Pa (1 mbar) v času ene (1) minute.

Če padec tlaka presega 100 Pa (1 mbar) na minuto je potrebno ugotoviti vzrok netesnosti (spoji na maski, tesnost povezav med testno napravo in masko,...) in ga odpraviti, test pa ponoviti. Če puščanja ni mogoče ustaviti, se za popravilo obrnite na servisni center.

PREVIDNO!

Ne uporabljajte mask, ki ne tesnijo.

4.5. Zamenjava govornilne membrane in o-tesnila

1. Spustite membransko vzmetno zaporo navzdol (slika 7, točka 1).
2. Govornilno membrano izvlecite tako, da jo povlečete navzgor (slika 7, točka 2).
3. V novo govornilno membrano vstavite novo o-tesnilo.
4. Namestite govornilno membrano na svoje mesto in se prepričajte, da izboklina leži na utoru ležišča in jo pritrdite.
5. Preverite tesnost maske [točka 4.4].

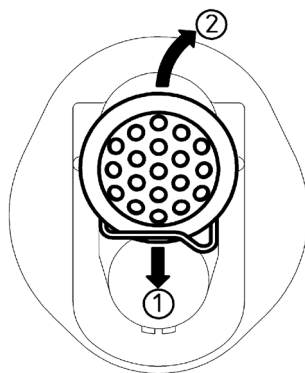

Slika 7

4.6. Zamenjava metlice brisalca

1. Izvlecite gumijast zatič.
2. Odvijte vijak, ki pritrjuje brisalec.
3. Izvlecite brisalec.
4. Odstranite vijak (slika 8, poz. 1) iz matice (slika 8, poz. 2), ki pritrjuje metlico brisalca (slika 8, poz. 3) in jo zamenjajte.
5. Masko sestavite v nasprotnem vrstnem redu.
6. Preverite tesnost maske [točka 4.4].

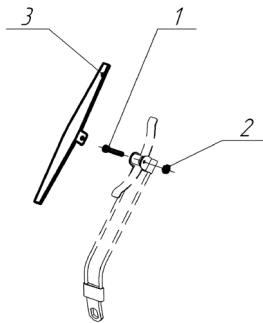

Slika 8

4.7. Zamenjava notranje maske

Zamenjavo opravite v naslednjem vrstnem redu:

1. Notranjo masko primite na vrhu nosnega dela in jo izvlecite iz utora priključnega elementa.
2. Za namestitev notranje maske izvlecite spodnji rob obraznega dela maske in namestite notranji del v utor priključnega elementa, začeni od zgoraj navzdol, po celotnem robu utora.

Prepričajte se, da je notranja maska pravilno poravnana in da ni zvita.

4.8. Zamenjava vizirja



OPOMBA!

Za ta postopek so potrebne posebne tehnike in znanje.



PREVIDNO!

Ta postopek lahko izvajajo samo osebe, ki jih je proizvajalec usposobil, certificiral in pooblastil.

1. Odstranite vijake (slika 9, poz. 1) z okvirja stekla maske (slika 9, poz. 2).
2. Dele okvirja potegnite narazen in odstranite zgornjo polovico okvirja.
3. Snemite steklo maske (slika 9, poz. 3) iz utora v obraznem delu maske (slika 9, poz. 4).
4. Postavite steklo maske v utor in ga poravnajte vzdolž središčne črte. Zagotovite, da obrazni del maske enakomerno pokriva steklo maske vzdolž roba.
5. Namestite zgornjo polovico okvirja in polovici privijte z vijaki.
6. Preverite tesnost maske [točka 4.4].

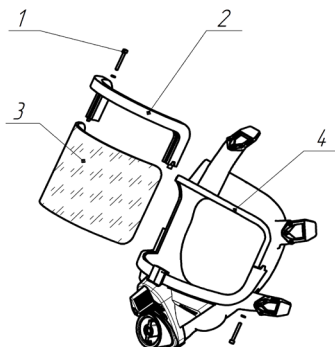

Slika 9

5. ČIŠČENJE IN DEZINFEKCIJA

Čiščenje in dezinfekcijo maske morate izvajati po načrtu čiščenja v intervalih, določenih v točki 4.2.

5.1. Čiščenje

Po vsaki uporabi morate masko obrisati z vlažno mehko krpo, da odstranite znoj in kondenzat. V primeru močnega onesnaženja lahko masko razstavite in operete z nevtralnimi detergentom, raztopljenim v vodi, pri temperaturi do +40 °C, če je potrebno.



PREVIDNO!

Gumijaste in silikonske dele je prepovedano čistiti s topili, kot so aceton, alkohol itd., kot tudi s proizvodi, ki vsebujejo abrazivne delce.

Uporabljajte samo detergente, ki jih priporoča DEZEGA.

Čiščenje opravite v naslednjem vrstnem redu:

1. Snemite notranjo masko.
2. Odstranite govorilno membrano, kot je prikazano v točki 4.5.
3. Masko očistite s toplo vodo in nevtralnimi detergentom, raztopljenim v vodi, pri temperaturi do +40 °C. Temeljito sperite pod tekočo vodo.
4. Razkužite masko. Očistite in razkužite vsak del posebej.
5. Masko in sestavne dele osušite. Masko sestavite v nasprotnem vrstnem redu.
6. Preverite tesnost maske [točka 4.4].

5.2. Dezinfekcija

Dezinfekcija maske je potrebna pred vsako ponovno uporabo, med letnim pregledom, po vsaki uporabi, po navodilih zdravnika ob morebitnem odkritju nalezljivih bolezni in pred uporabo po dolgem skladiščenju (več kot mesec dni).



PREVIDNO!

Za dezinfekcijo je prepovedano uporabljati organska topila (bencin, kerozin, aceton).

Uporabljajte samo razkužila, ki jih priporoča DEZEGA, da preprečite poškodbe komponent.

Razkuževanje opravite v naslednjem vrstnem redu:

1. Razstavite in očistite masko [točka 5.1].
2. Masko dezinficirajte s priporočenimi dezinfekcijskimi sredstvom. Masko potopite v dezinfekcijsko sredstvo. Upoštevajte zahteve za uporabo izbranega dezinfekcijskega sredstva.
3. Masko temeljito sperite pod tekočo vodo.
4. Masko in sestavne dele osušite. Masko sestavite.
5. Preverite tesnost maske [točka 4.4].

6. TRANSPORT IN SKLADIŠČENJE

Prevoz pakiranih mask mora biti opravljen z zaprtim transportom. Maske morajo biti shranjene v transportni embalaži v suhem, ločeno od vnetljivih snovi in snovi, ki lahko poslabšajo lastnosti materialov maske.

Maske morajo biti zapakirane v originalno embalažo proizvajalca z oznako za transport ločeno od samostojnih zaprtih dihalnih aparatov s stisnjenim kisikom.

Če je bila maska že uporabljena, jo morate očistiti, dezinficirati in posušiti, preden jo shranite na suho, hladno mesto brez prahu v ustrezni vrečki ali v originalni embalaži, da ne pride do deformacij. Temperatura skladiščenja: od -15 °C do +25 °C.

Med skladiščenjem morajo biti škatle z maskami zaščitene pred neposredno sončno svetlobo in oddaljene najmanj 1 m od ogrevalnih naprav.



PREVIDNO!

Škatle z maskami ne smejo biti izpostavljene neposredni sončni svetlobi ali sevanju toplote.

7. ODSTRANJEVANJE

Odstranjevanje maske mora potekati v skladu s pravili in predpisi države, v kateri je uporabljena. V ta namen se za pojasnila obrnite na ustrezne vladne agencije.

8. PODATKI ZA NAROČANJE

8.1. Naročanje nadomestnih delov maske v skladu s sestavnimi deli

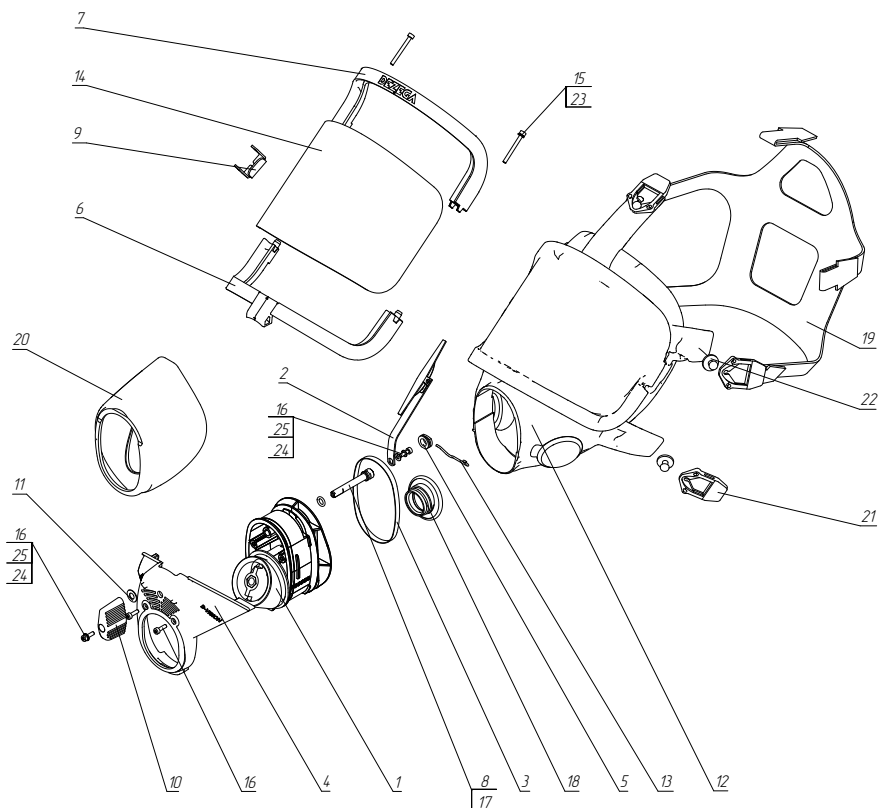

Slika 12. Prikaz sestavnih delov maske s centralno pušo z navojem 5/16"

Poz.	Ime dela	Količina
1	SKTB.08.MD.01.00.000-02 Razvodna škatla	1
2	SKTB.08.MD.02.00.000-01 Brisalec	1
3	SKTB.08.MD.04.00.000 Ovratnica	1
4	SKTB.08.MD.00.00.001 Ščit	1
5	SKTB.08.MD.00.00.006 Vtikač	1
6	SKTB.08.MD.00.00.008 Okvir je nižji	1
7	SKTB.08.MD.00.00.009 Zgornji okvir	1
8	SKTB.08.MD.00.00.004-01 gred	1
9	SKTB.08.MDQF.10.00.002 Nosilec	1

Poz.	Ime dela	Količina
10	SKTB.08.MD.00.00.003 Vztrajnik	1
11	SKTB.08.MD.00.00.005 Puck	1
12	Telo maske Size S, EPDM	1
12a	Telo maske Size S, NR	1
12b	Telo maske Size M-L, EPDM	1
12c	Telo maske Size M-L, NR	1
12d	Telo maske Size XL, EPDM	1
12e	Telo maske Size XL, NR	1
13	SKTB.08.MD.00.00.015 Pomlad	1
14	32972-51 Vizir, Hard coated, anti-fog	1
15	99726-11 Vijak, MC6S M3 x 25 A4	2
16	Vijak s šeststrobo glavo in gumb z notranjim šesterokotnikom GOST ISO 7380-1 - M3 x 10 - A2-080	4
17	Utrjevanje 006-009-19-2-5 GOCT 18829-2017	1
18	99372-51 Pogajalska membrana kot celota	1
19	31306-02 Ravnatelj DEZEGA	1
20	95002-06 Notranja maska, EPDM, Medium	1
20a	95002-07 Notranja maska, NR, Medium	1
20b	96756-06 Notranja maska, Large, EPDM	1
20c	96756-07 Notranja maska, NR, Large	1
21	32038-01 Ključavnica na zaponko, assy	5
22	95016-02 Glivice	5
23	99781-01 Podložka	2
24	Puck ISO 7089-3-200HV-A2	2
25	Vzmetna zaklepna podložka DIN 7980-3-A2	2

8.3. Obseg dobave

Maska je dobavljena v skladu z naročilom in artiklom (glejte točko 8.2) in z minimalnim kompletom, opisanim spodaj:

- Celoobrazna maska DEZEGA D-VISION (sklop) – 1 kos.
- Posebni vijak – 1 kos.
- Vrečka za masko (za shranjevanje) – 1 kos.
- Navodila za uporabo – 1 kos.
- Nalepka – 1 kos.
- Etiketeta (za osebne informacije) – 1 kos.
- Pokrov (za zaščito etikete) – 1 kos.
- Embalaža – 1 kos.

8.4. Sredstva in dodatki, ki so dodatno dobavljeni po naročilu

Ime	Opis
21.200-3/D-RUEU-2 DEZEGA Clear-Vision, 100 ml	Sredstvo proti zameglitvi (pršilo), 100 ml
Konzola SKTB.08.MDQF.10.00.002	Konzola za zunanjo govorno napravo
04.DH1-EUEN-5-1 DEZEGA DH 1000	Testna glava za priključitev maske na testno napravo
EBV250/D-RUEN-3 DEZEGA D-Tight, 250 g	Gel za povečanje tesnosti testne glave in obraznega dela maske ter zmanjšanje obrabe gumijastih delov
DC2-1111-1000-F DEZEGA CheckUp	Večnamenska digitalna kontrolna naprava za preizkušanje tesnosti maske
Orodje za določanje velikosti DEZEGA	Šablona za izbiro pravilne velikosti maske
Vrečka za masko SKTB.08.MD.12.04.000	Za shranjevanje maske
Trak SKTB.08.MDQF.02.00.000	Za obdelavo med čiščenjem, dezinfekcijo, sušenjem in shranjevanjem maske
Vtič SKTB.08.MD.12.08.000	Za preverjanje tesnosti maske (serija MD)
Posebni vijak P30.05.120A	Za priključitev maske na dihalni aparat z navojem 5/16"
Vijak МП.03.01.000	Za čep SKTB.08.MD.12.08.000 z navojem 5/16"
Etiketeta SKTB.08.MD.12.00.002	Za inicialke uporabnika
Pokrov SKTB.08.MD.12.00.001	Za zaščito etikete SKTB.08.MD.12.00.002

Naslov pooblaščenega servisnega centra.

Obrnite se na lokalnega predstavnika v vaši državi ali pokličite sedež podjetja DEZEGA, da dobite informacije o servisnem centru na vašem področju.

Pravni naslov proizvajalca.

DEZEGA SP GÜVENLİK ÜRÜNLERİ SANAYİ VE TİCARET ANONİM ŞİRKETİ
EGE SERBEST BÖLGESİ ZAFER SB MAH. NİLÜFER
SK.NO:30 GAZİEMİR, İZMİR

Tel.: +90 232 251 03 94

www.dezega.com

info@dezega.com

DODATEK

Navodila za določanje velikosti maske DEZEGA

Za varnost in udobje uporabnika je zelo pomembna pravilno prilegajoča se kombinacija obraznega dela maske in notranje maske. Te smernice za določanje velikosti so v pomoč pri začetni izbiri pravilne velikosti maske.

Upoštevajte smernice sistema za merjenje obraza (preglednica velikosti ogrodja maske, šablona za izbiro velikosti obraza, orodje za določanje velikosti DEZEGA) za določitev, katera kombinacija velikosti vam najbolj ustreza.

Preprosto sledite navodilom, da dobite optimalno velikost za obliko svoje glave in obraza.

! OPOMBA!

Orodje za določanje velikosti DEZEGA je le splošna smernica.

1. Preglednica za določanje velikosti ogrodja maske.

Višina	Teža			Višina
	45-69 kg	70-82 kg	83-102 kg	
152-164 cm	S	M	M	5'-5'4"
165-174 cm	M	M	XL	5'5"-5'8"
175-181 cm	M	XL	XL	5'9"-5'11"
182-190 cm	XL	XL	XL	6'-6'3"
	100-154 lbs	154-182 lbs	182-223 lbs	
	Telesna teža			

! OPOMBA!

Zgornja preglednica je le smernica za potrditev vaše velikosti - natančno zmerite obraz in uporabite šablono za velikost obraza.

2. Šablona za določanje velikosti obraza.

Kako vzeti natančne mere:

Dolžina od oči do brade (višina) - vzemite kos vrvice in jo položite med oči na vrhu nosnega korena, vrvico potegnite čez konico nosu in navzdol tik pod brado. To je višina, ki jo iščete.

Dolžina zunanjih robov obraza (širina) - se meri, kot je opisano zgoraj, od zunanjih robov obraza/prednjega dela senc, kot največja vodoravna širina obraza vzdolž lokov ličnic.

Iz spodnje tabele izberite ustrezno velikost. Če so izmerjeni rezultati na ali blizu meje med dvema velikostma, izberite velikost, ki je bližje središču ustrezne barvne cone.

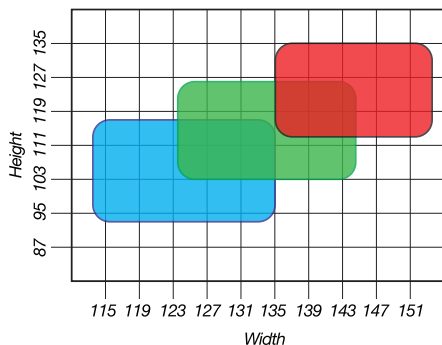

Izberite eno od dveh velikosti notranje maske, ki ustreza dolžini od oči do brade:

Srednja (M) – do 120

Velika (L) – 121 mm in več

3. ORODJE ZA DOLOČANJE VELIKOSTI DEZEGA

Spodaj je prikazan splošni pogled orodja DEZEGA, ki ga lahko naročite pri lokalnem prodajalcu DEZEGA® ali ga naložite s spletne strani www.dezega.com.

V primeru, da ga naložite, naredite naslednje:

- natisnite orodje za določanje velikosti DEZEGA na papir z visoko gostoto;
- meritev preverite s "kontrolno lestvico", ko pripravljate kopije;
- po potrebi prilagodite lestvico;
- ob rdeči črti izrežite srednjo in stranski praznini.

Da izberete velikost obraznega dela maske, postavite orodje na obraz diagonalno vzdolž črte od konice brade do najširše točke ličnice.

Na levi lestvici izberite ustrezno velikost, na očesni črti mora biti vidno območje ustrezne velikosti. Če so izmerjeni rezultati na ali blizu meje med dvema velikostma, izberite večjo velikost.

Za potrditev svoje velikosti lahko uporabite lestvico na desni strani, ko držite orodje, kot je opisano zgoraj, in na lestvici označite nasprotno točko stika s šablono in ličnico.

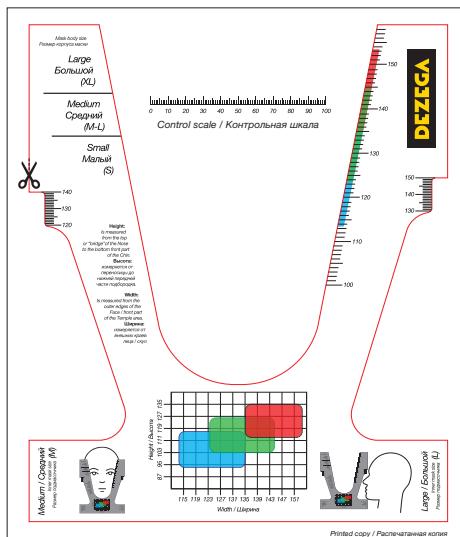

Da izberete velikost notranje maske: Postavite orodje navpično pred obraz in spodnji del brade postavite na šablono srednje velikosti (levo). Če se zgornji del dotika korena vašega nosu ali območja nad njim, vam srednja ustreza, sicer naredite isto z veliko šablono (desno).

Za potrditev svoje velikosti lahko uporabite lestvico na šablono notranje maske, ko držite orodje, kot je opisano zgoraj, na lestvici označite točko, kjer se šablona dotika korena vašega nosu.

Za potrditev svoje velikosti iz tabele na šablono izberite ustrezno velikost. Če so izmerjeni rezultati na ali blizu meje med dvema velikostma, izberite velikost, ki je bližje središču ustrezne barvne cone.

Izberite eno od dveh velikosti notranje maske, ki ustreza dolžini od oči do brade:

Srednja (M) – do 120 mm

Velika (L) – 121 mm in več

Če je maska majhna, lahko to vpliva na tesnjenje in zaščito za uporabnika. Masko je neprijetna za nošenje in vidno polje se zmanjša.

Če je maska velika, lahko to tudi vpliva na tesnjenje in zaščito za uporabnika. V tem primeru uporabnik med delovanjem čuti slabo prileganje maske in njeno morebitno drsenje.

